

La collection Band présente une vaste collection de produits à base de feuilles d'acier zingué et peintes dans un coloris du nuancier RAL. Elle se compose d'un banc, d'un dossier accessoire, d'un tabouret et de trois jardinières présentant différents volumes et géométries. Tous peuvent être combinés avec les éléments de la série Boxland en béton. Un connecteur permet de créer des assemblages à 45 degrés. Elle comprend une table et une borne pouvant faire office de garage à vélos. Le résultat final est une collection aux formes sim-

Acier | 📏 200 cm/máx. | ⚖️ 102 kg | 🪑 4

🔄 Update 29.07.2024



ORIGINE

La série Band est le fruit d'une quête d'essentiel et d'abstraction qui lui confère une permanence certaine. Elle doit son nom au fait d'avoir été conçue comme un groupe de musique dont les instruments coexistent en harmonie.

DESIGN

Conçue à partir d'une bande de métal usinée, pliée et soudée, cette série est pré-disposée, par son caractère élémentaire et sa capacité d'assemblage, à entrer en rapport avec l'environnement en instaurant des relations spatiales complexes. Cette qualité permet d'en étendre l'utilisation à des sites historiques, où les atmosphères engendrées par la superposition de cultures et d'époques n'admettent pas l'irruption de n'importe quel matériau, ni l'émergence de n'importe quelle forme.

MATÉRIAU

Tous les composants de la série sont en tôle d'acier zingué de 8 mm d'épaisseur, usinée et soudée. Finition à la peinture, dans un coloris du nuancier RAL.

INSTALLATION

Elle repose sur le sol et requiert une fixation au moyen de boulons filetés M-8 x 70 mm, dans des orifices de 12 mm percés au préalable dans le revêtement et remplis de résine époxy ou de mortier gras. La borne est encastrée dans le revêtement avec un tube métallique de 80 mm de diamètre dont la base est soudée.



La fine lame qui délimite sa silhouette laisse un espace libre sous les sièges, qui reposent sur le sol avec légèreté et naturel.



1. Banc sans dossier, connector, tabouret et table

	Conector	Tabouret	Banc sans dossier	Table
Dimensions	61 x 53 x 45 cm	50 x 50 x 45 cm	200 x 50 x 45 cm	150 x 65 x 75 cm

1.1 Caractéristiques générales

Matériel	Acier zingué	Pose	Ancré avec vis
-----------------	--------------	-------------	----------------

Finition Peinture avec protection contre la corrosion pour une catégorie de corrosivité atmosphérique C5 selon la norme UNE-EN ISO 12944-2.

Couleurs

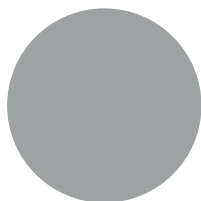

A. Acier argent texturé



B. Acier noire forge

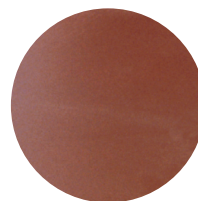

C. Acier cor-ten effet

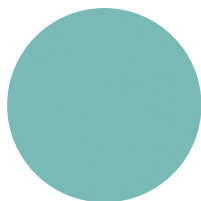

D. Acier vert clair
RAL 6027

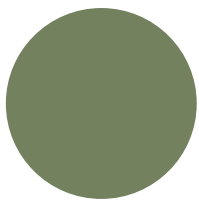

E. Acier vert réséda
RAL 6011

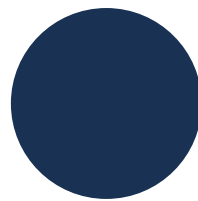

F. Acier bleu cobalt
RAL 5013

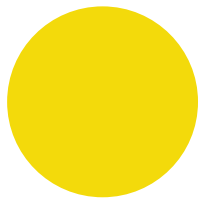

G. Acier jaune signalisation
RAL 1023

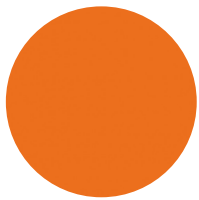

H. Acier orangé rouge
clair RAL 2008

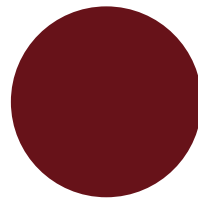

I. Acier rouge vin
RAL 3005

* Couleurs RAL en option sur demande

1.2 Système de pose

Élévation

P= 45 kg / 50 kg / 102 kg / 136 kg

Installation

Percer le trottoir et remplir avec de la résine ou du mortier riche. Ensuite, enfiler les 4 vis inférieures Din 913 M8 x 70 mm. Centre, placez le banc et coupez la zone de support.

1.2 Système de pose

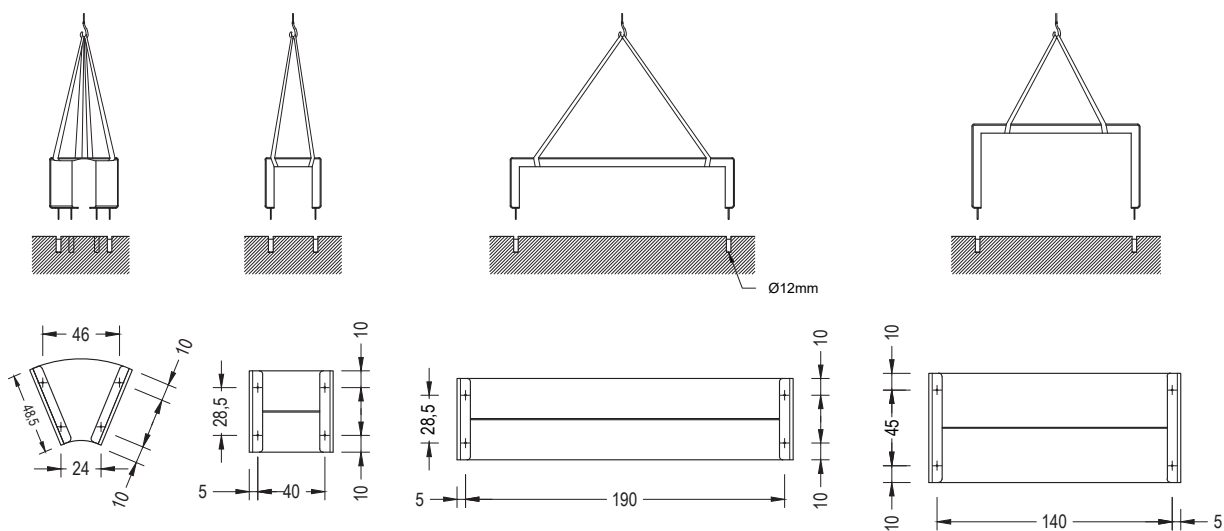

1.3 Géométrie

Banc sans dossier

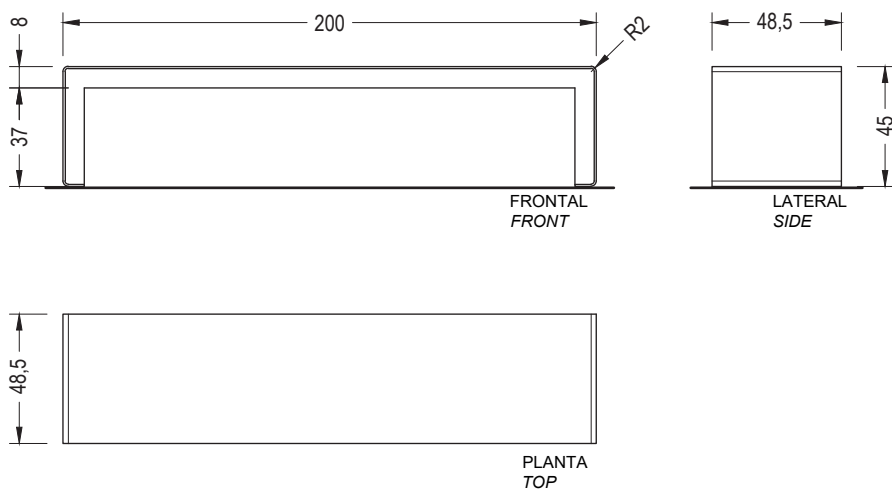

Dossier accessorie

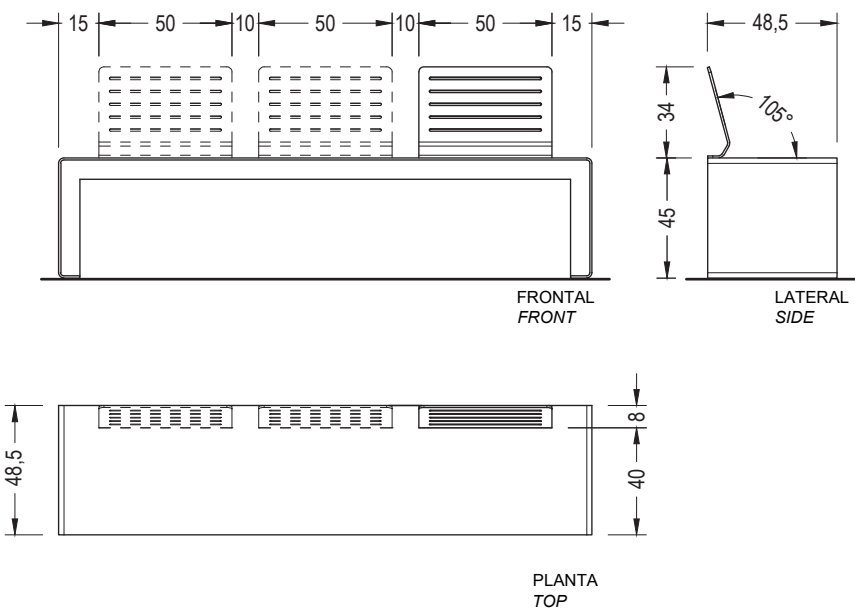

Tabouret

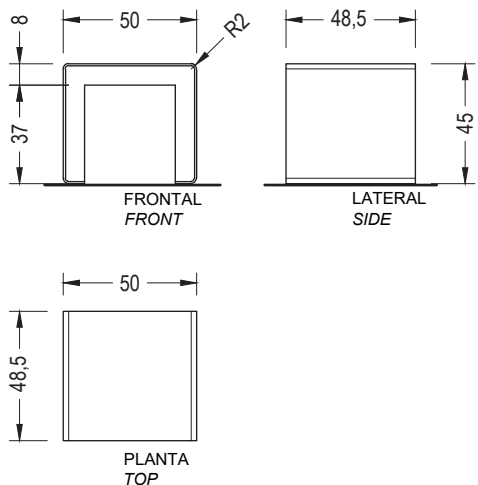

Conector

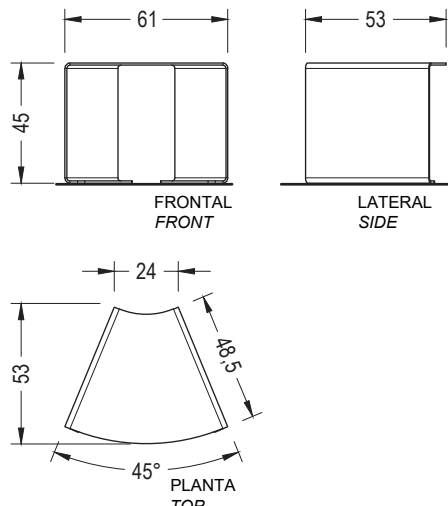

Table

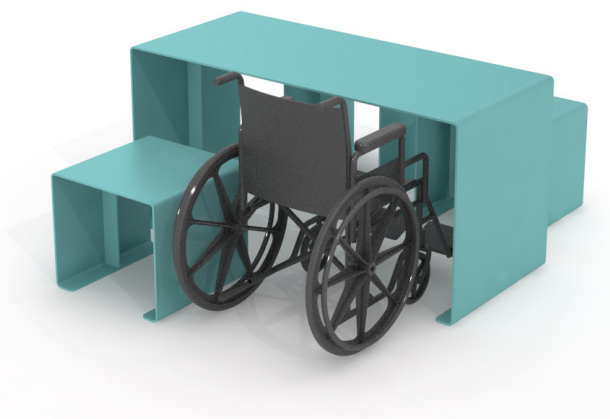
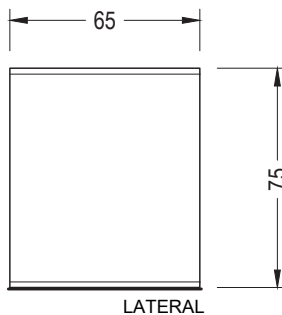
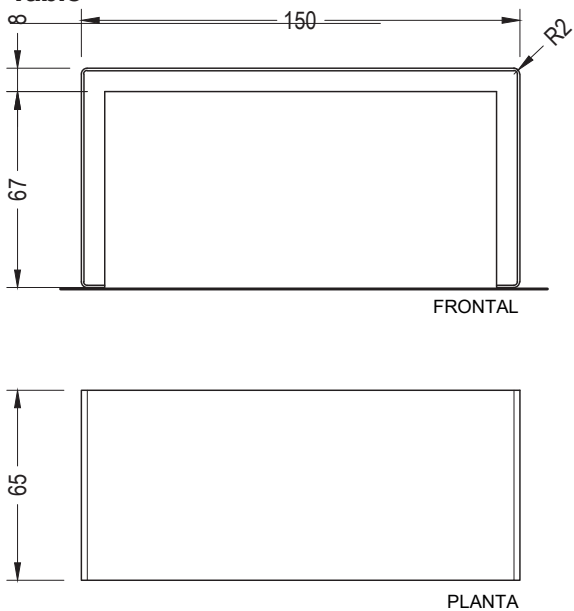

Agrégation

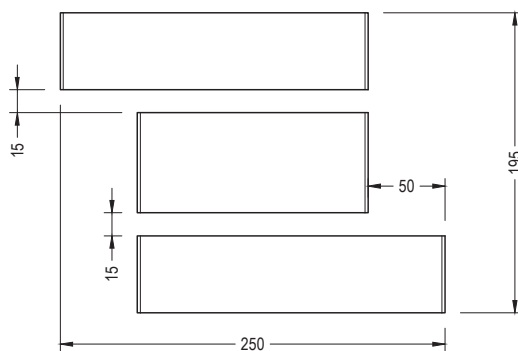
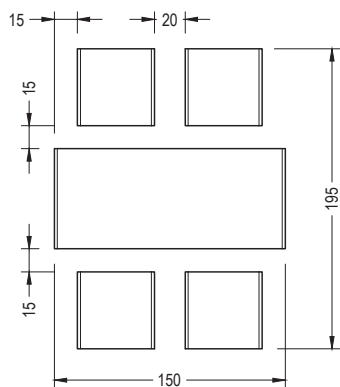

BAND



Escofet
by Molins[®]

BAND



2. Planteur

Band Planter	Rectangular	Square	Circular
Dimensions	200 x 50 x 45 cm	100 x 100 x 45 cm	Ø 80 x 64 cm
Poids	192 kg	175 kg	120 kg
Capacité	380 L	380 L	280 kg

2.1 Caractéristiques générales

Matériel	Acier zingué	Pose	Ancré avec vis Simplement appuyée avec pieds réglables
Finition	Peinture avec protection contre la corrosion pour une catégorie de corrosivité atmosphérique C5 selon la norme UNE-EN ISO 12944-2.		

Couleurs

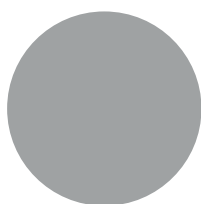

A. Acier argent texturé



B. Acier noire forge



C. Acier cor-ten effet

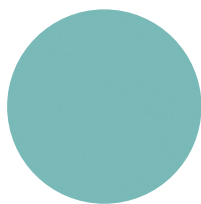

D. Acier vert clair
RAL 6027

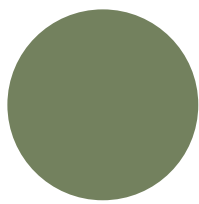

E. Acier vert réséda
RAL 6011

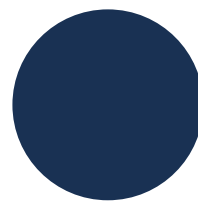

F. Acier bleu cobalt
RAL 5013

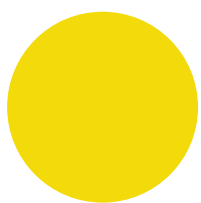

G. Acier jaune signalisation
RAL 1023

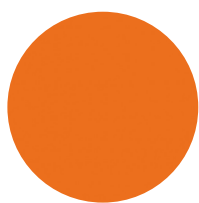

H. Acier orangé rouge
clair RAL 2008

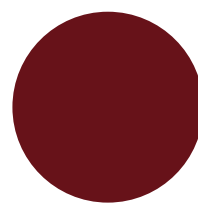

I. Acier rouge vin
RAL 3005

* Couleurs RAL en option sur demande

2.2 Système de pose

Élévation

P= 175 kg / 192 kg / 120 kg

Installation

Percer le trottoir et remplir avec de la résine ou du mortier riche. Ensuite, enfiler les 4 vis inférieures Din 913 M8 x 70 mm. Centre, placez le banc et coupez la zone de support.

2.3 Système de pose

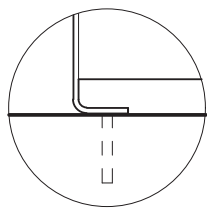

Opción anclada

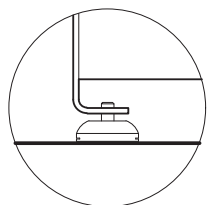

Opción regulable

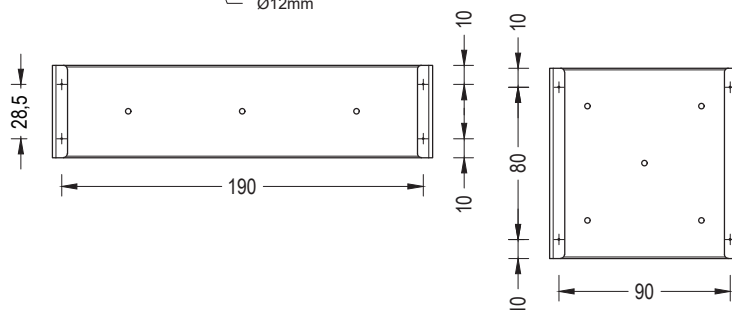
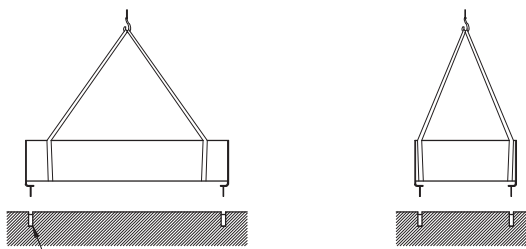

2.3 Géométrie

Square

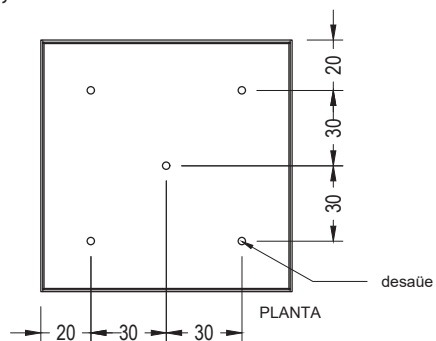
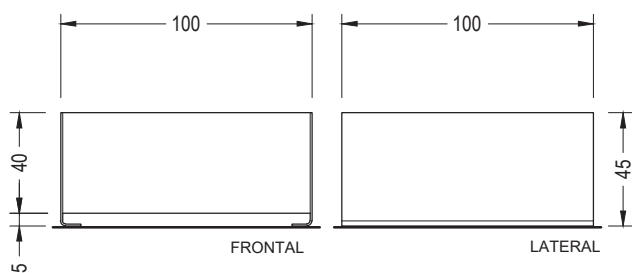

Rectangular

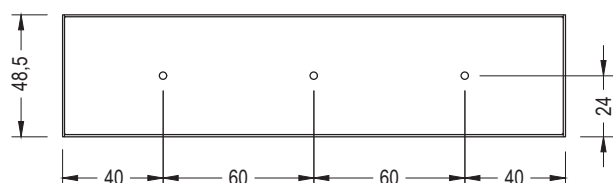
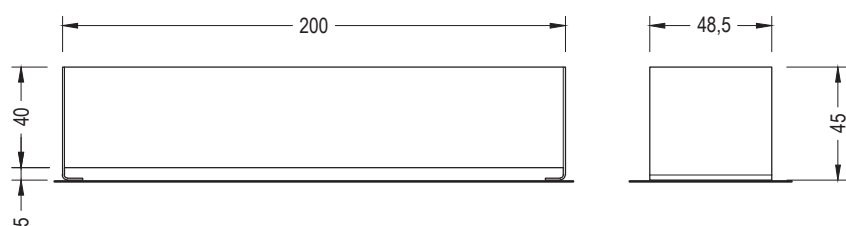

3. Limite

Limite

Dimensions 14 x 10 x 100 (125) cm

Poids 17 kg

3.1 Caractéristiques générales

Matériel Acier zingué **Pose** Ancré avec vis

Finition Peinture avec protection contre la corrosion pour une catégorie de corrosivité atmosphérique C5 selon la norme UNE-EN ISO 12944-2.

Couleurs

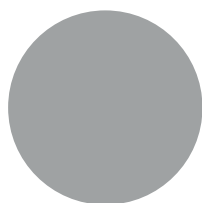

A. Acier argent texturé



B. Acier noire forge

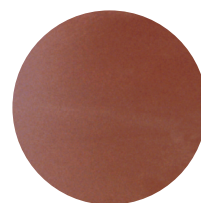

C. Acier cor-ten effet

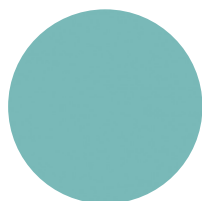

D. Acier vert clair
RAL 6027

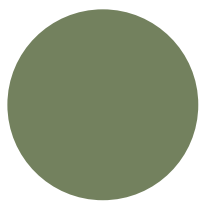

E. Acier vert réséda
RAL 6011

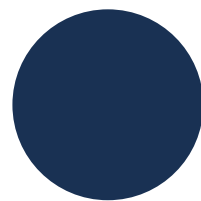

F. Acier bleu cobalt
RAL 5013

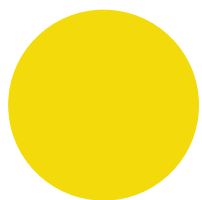

G. Acier jaune signalisation
RAL 1023

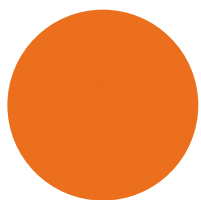

H. Acier orangé rouge
clair RAL 2008

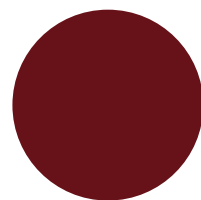

I. Acier rouge vin
clair RAL 3005

* Couleurs RAL en option sur demande

3.2 Système de pose

Élévation

(P=17 kg)

Installation

Percer le trottoir Ø10 x 27 cm et remplir avec de la résine ou du mortier riche. Centre, placez le banc et coupez la zone de support.

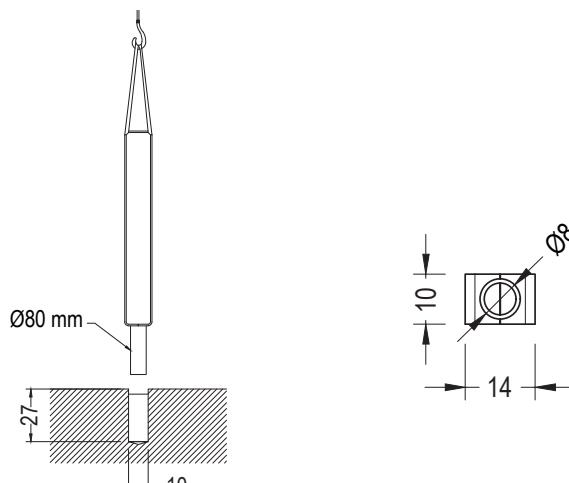

Límite

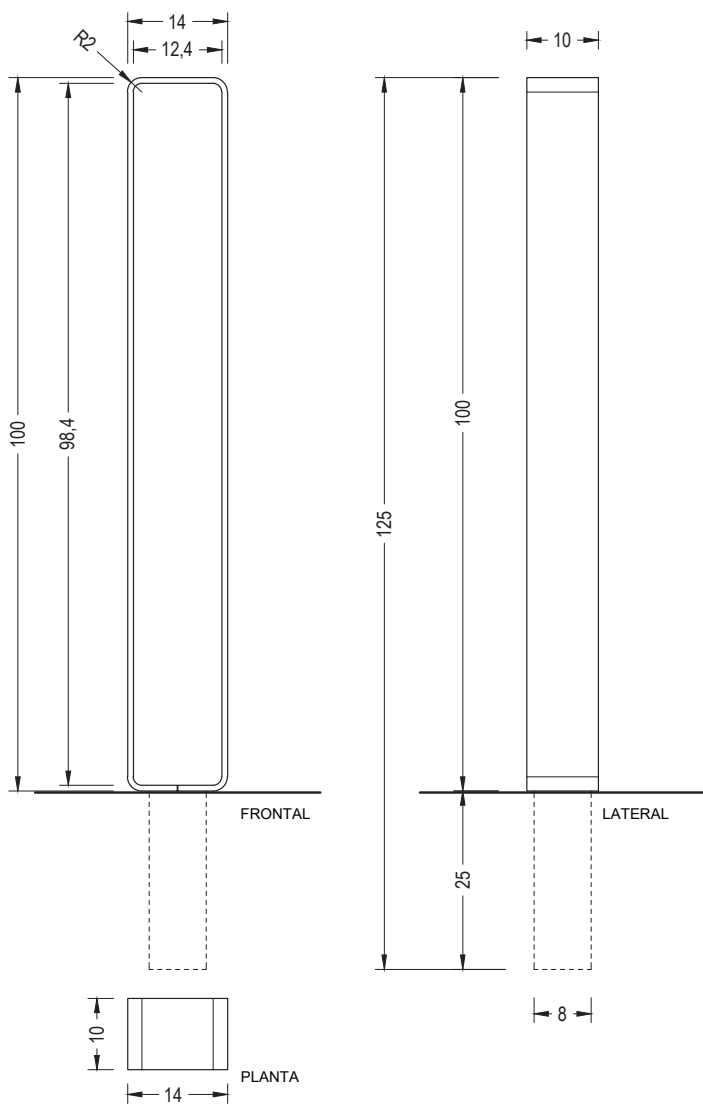

Support vélos

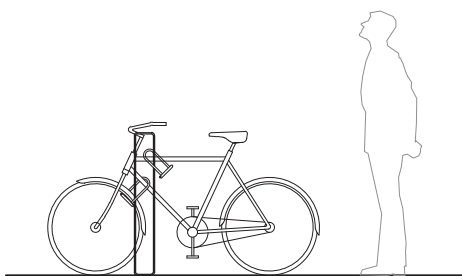

Límite

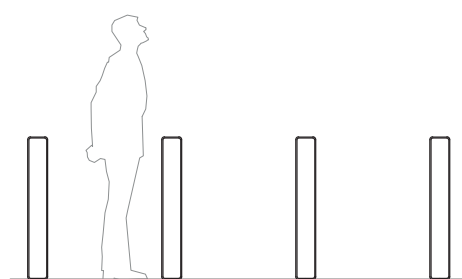

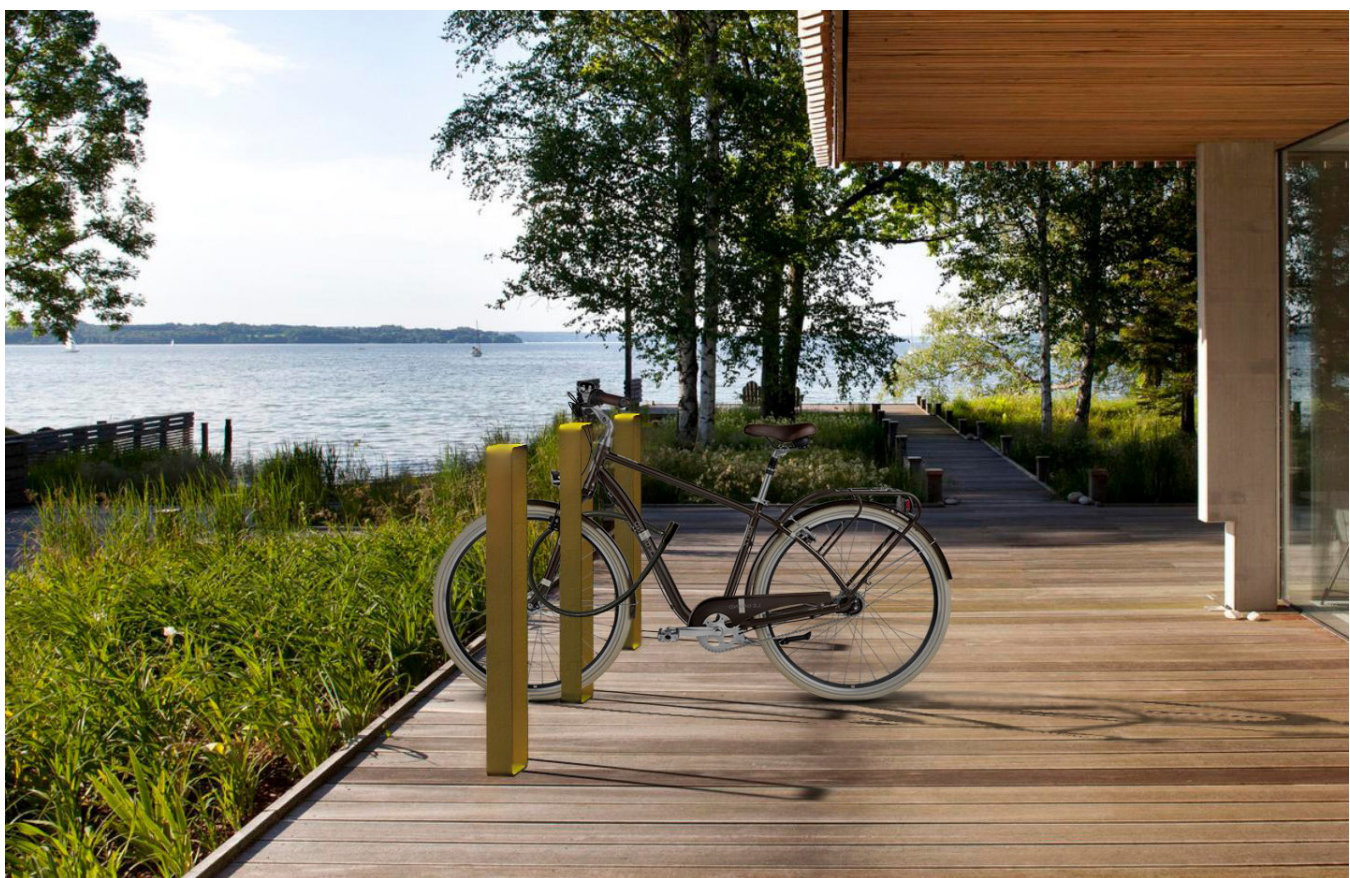



Garantie

La garantie de ce produit est de 3 ans, conformément à la législation de l'Union européenne.

Les noms, marques et modèles industriels des produits ont été déposés au registre correspondant. Les informations techniques de ce document peuvent être modifiées sans préavis.

Escofet 1886 S.A
Siège et production

Montserrat, 162
E 08760 Martorell
Barcelona - España
T. 0034 937 737 150
F. 0034 937 737 151

info@escofet.com
www.escofet.com

Escofet
by Molins[®]



GA-2005/0072



SST-0090/2010



ER-0403/2016

