

ZUERA es un paralelepípedo de 2 metros de largo y 60 cm. de ancho escorado hacia delante. El banco de hormigón monobloc incorpora un saliente que actúa de respaldo manteniendo la armonía geométrica en agregación. El respaldo opcional de madera se ancla a la banca con pletinas metálicas enfatizando la inclinación del volumen de la base de hormigón. En agregaciones lineales se combinan los módulos con y sin respaldo.

Hormigón | Madera Certificada FSC® | 📏 200 cm | ⚖️ 1420 kg | ♿ 3 Opcionales: 📄

🔄 Update 29.07.2024



ORIGEN

El banco Zuera, es un diseño de los arquitectos Iñaki Alday y Margarita Jover, para el proyecto de recuperación de las riberas del río Gállego a su paso por el municipio aragonés de Zuera. Este proyecto ganó el Premio Europeo de Espacio Público Urbano en 2002. Los bancos de hormigón gris y respaldo de madera se apoyan directamente en los distintos bancales estabilizados de la ribera. Los bancos sin respaldo emplazados en el nivel más cercano al río, soportan las inundaciones de la época de deshielo que fertilizan los márgenes con una flora específica de alto valor ecológico. Posteriormente el banco Zuera se instaló en los caminos del parque Fluvial de recinto de la Expo Zaragoza 2008, según el proyecto de los mismos autores.

MATERIAL

Banca hormigón armado acabado decapado e hidrofugado, color carta estándar Escofet. Respaldo de madera de Pino certificada FSC® y soportes de pletina metálica zincada y posterior pintado de color plata acabado texturado.

INSTALACIÓN

La banca Zuera se instala simplemente apoyado sobre el pavimento si necesidad de anclaje.



ZUERA



Escofet
by Molins[®]

1. Banco y banca

Zuera	Banca	Banco hormigón	Banca con respaldo madera
Dimensiones	200 x 70 x 42 cm	200 x 70 x 82 (42) cm	200 x 70 x 84 (42) cm
Peso	1200 Kg	1420 kg	1225 Kg
1.1 Características generales			
Material	Hormigón	Colocación	Apoyado sin anclaje
Acabado	Decapado e hidrofugado		
Respaldo	Madera Pino certificada FSC®	Acabado	Tratado al autoclave y protección fungicida
Soportes	Acero zincado		
Acabado	Pintado color plata texturizado con protección frente a la corrosión para una categoría de corrosividad atmosférica C5 según norma UNE-EN ISO 12944-2.		

Colores

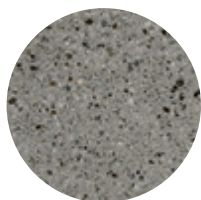

GR. Gris

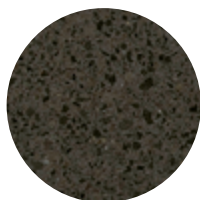

NG. Negro

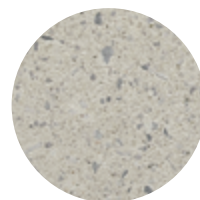

BL. Blanco

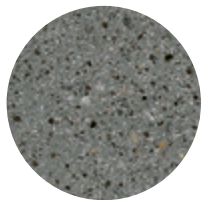

CA. Gris CA

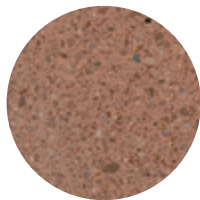

RA. Rojo

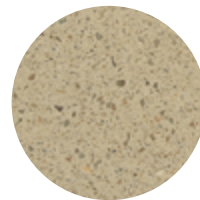

BG. Beige

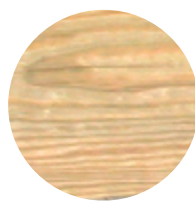

A. Madera Pino
Certificada FSC®

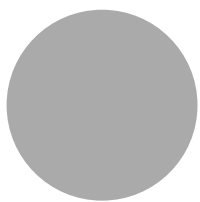

B. Acero zincado
color plata



1.2 Sistema de colocación

Elevación

(P= 1200 kg / 1420 kg / 1225 kg)

eslingas de poliéster

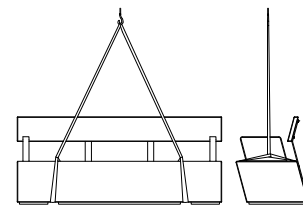
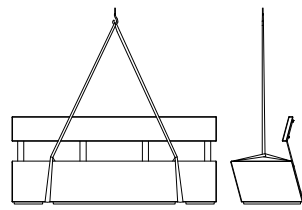
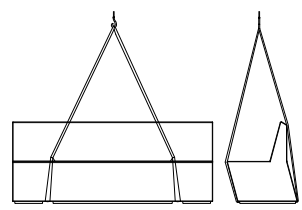
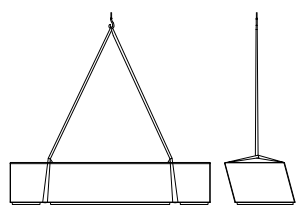

Banca

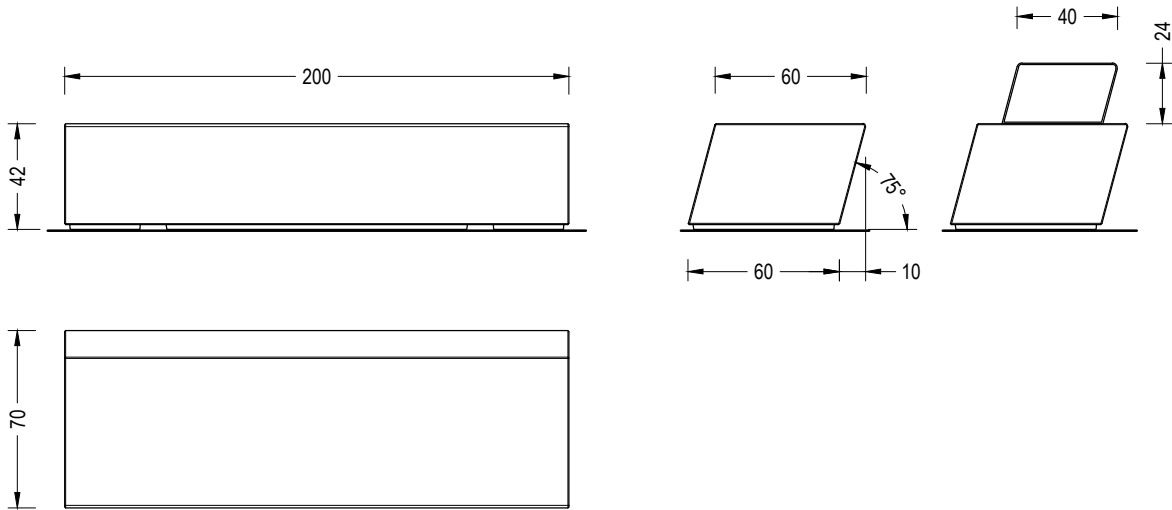

Banco hormigón

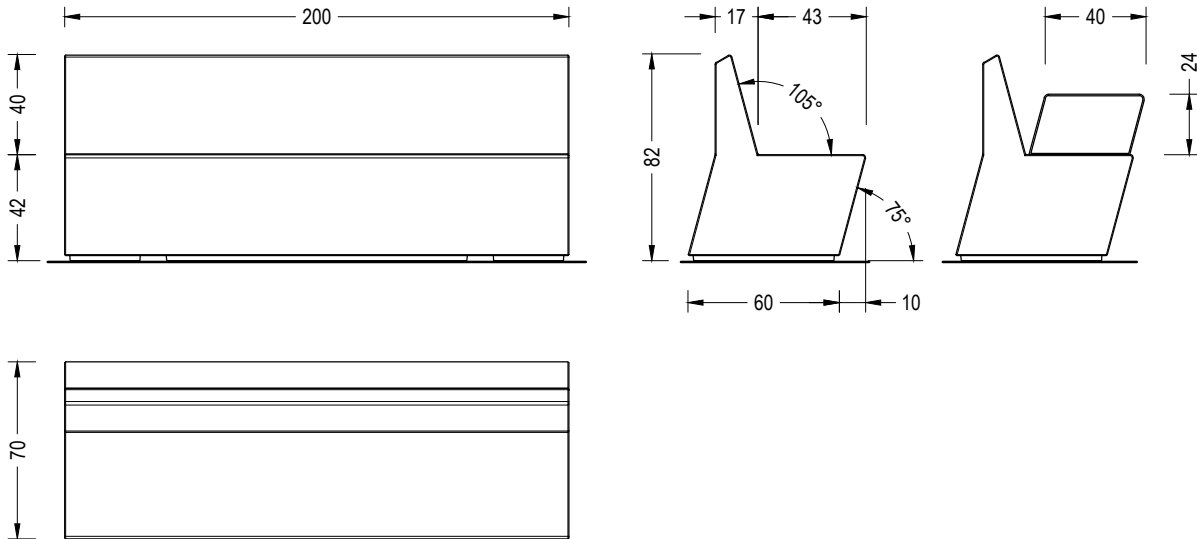

Banca con respaldo de madera

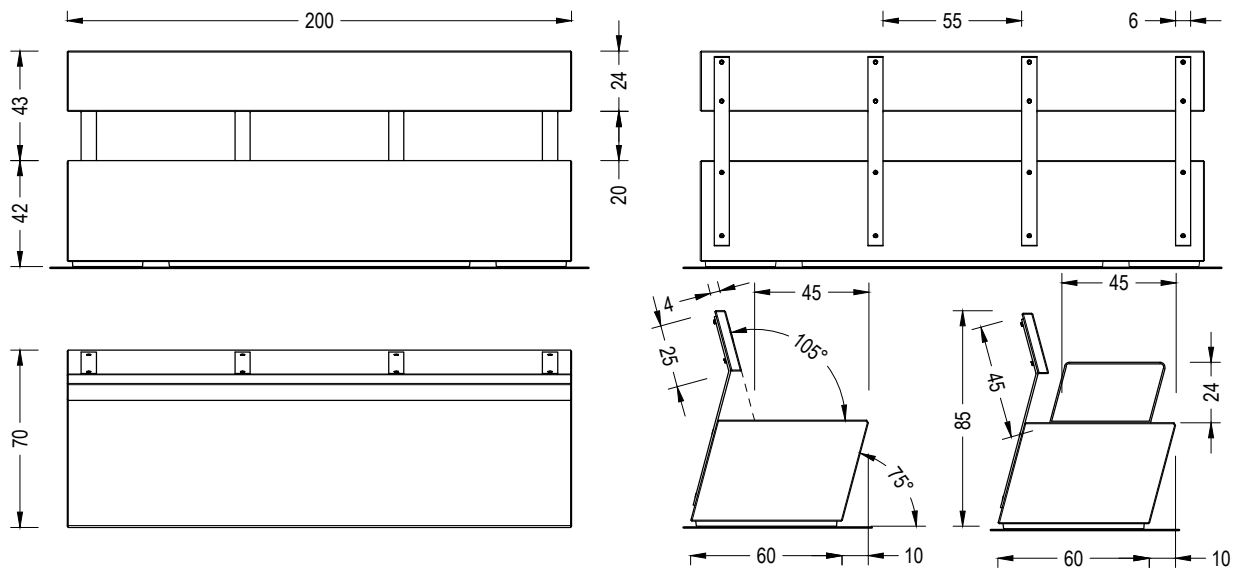



Garantía

5 años en los elementos de hormigón.

Los nombres, marcas y modelos industriales de los productos han sido depositados en los registros correspondientes. La información técnica facilitada por Escofet sobre sus productos puede sufrir modificación sin previo aviso.

Escofet 1886 S.A
Oficina central y producción

Montserrat, 162
E 08760 Martorell
Barcelona - España
T. 0034 937 737 150
F. 0034 937 737 151

info@escofet.com
www.escofet.com

Escofet
by Molins[®]

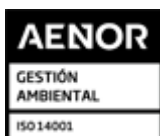

GA-2005/0072



SST-0090/2010



ER-0403/2016

