



La collection *Sit* se compose de deux dimensions de rocher-banquettes auxquels peuvent s'adjoindre deux dimensions de rocher-dossiers. Outre une très grande séduction visuelle invitant au repos, sa principale caractéristique est l'ergonomie de son design, qui fait de ces éléments de confortables sièges urbains.

Betón |  240 cm/max |  1640 kg |  5

Option(s):  | 

 Update 19.10.2017



SIT

Diego Fortunato 2004

Escofet®

#### Origine

*Sit* est une évolution naturelle de Socrates, un des modèles classiques d'Escofet. Tout d'abord, il y eut le banc sans dossier, puis le cube. Immédiatement et tout naturellement, nous avons édité les dossiers qui lui donnent sa singularité et une plus large facilité d'utilisation.

#### Design

La conception de *Sit* repose sur l'idée de fournir un mobilier urbain à la texture douce, aux formes arrondies, confortable et ne pouvant être identifié à aucune période historique. La plasticité de ses lignes, qui l'assimile à une roche molle, mais puissante par la géométrie, permet à *Sit* de s'intégrer avec naturel dans tout environnement.

#### Matériel

Béton moulé non armé.

#### Installation

Simplement posé sur le sol, il y repose sur son propre poids et n'a pas besoin de fixation.





# 1. Banc

Sit	Cube	Banc sans dossier	Dossier Petit	Dossier Largeur
<b>Dimensions</b>	75 x 68 x 47 cm	240 x 68 x 47 cm	65 x 39 x 77 cm	220 x 39 x 77 cm

<b>Poids</b>	510 kg	1640 kg	335 kg	1135 kg
--------------	--------	---------	--------	---------

## 1.1 Caractéristiques générales

<b>Matériau</b>	Betón	<b>Posé</b>	Simplement posé
-----------------	-------	-------------	-----------------

<b>Finish</b>	Sablé et hydrofugé
---------------	--------------------

## Couleurs



**GR.** Gris



**NG.** Noir

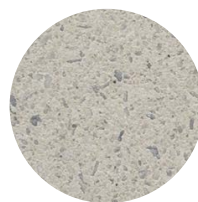

**BL.** Blanc



**CA.** Gris CA

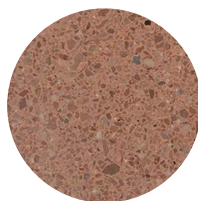

**RA.** Rouge

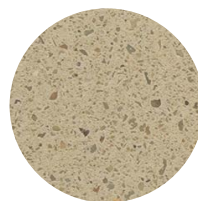

**BG.** Beige

## 1.2 Système de pose

### Élévation

(P=1640 Kg banc sans dossier / 510 Kg cube / 335 Kg petit dossier / 1135 Kg largeur dossier )

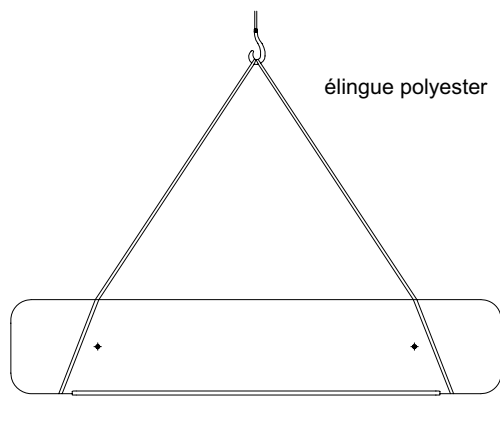

Fixation Dossier + Banc  
Insertion tige

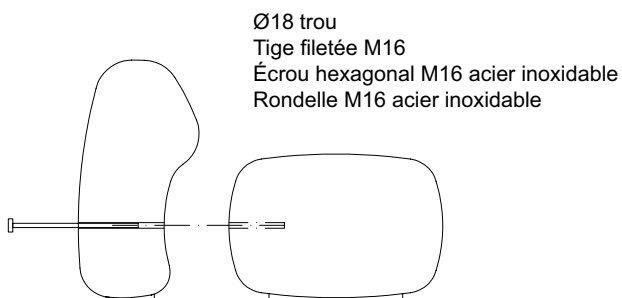

Backless bench Sit

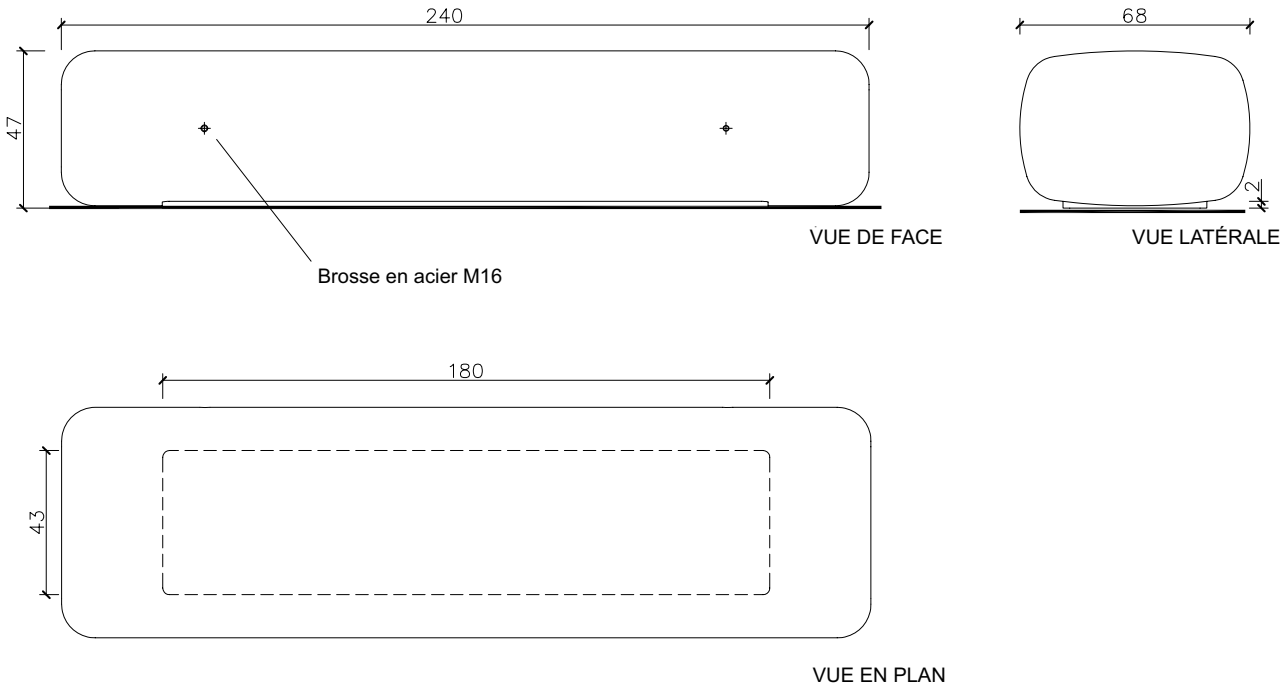

Cube Sit

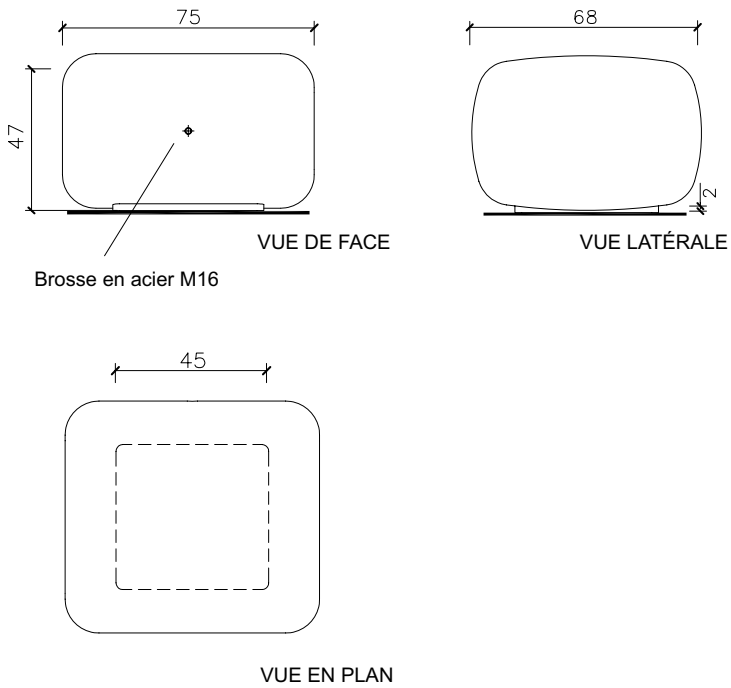

Small Backrest Sit

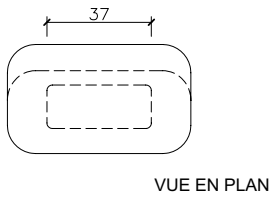
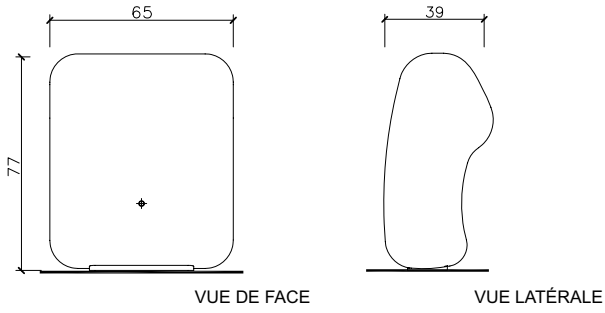

Aggregations

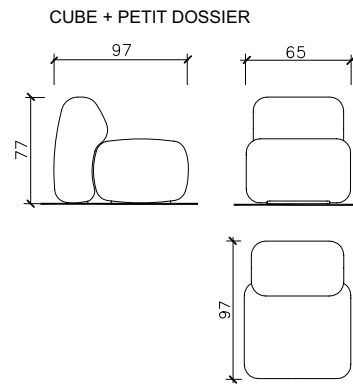
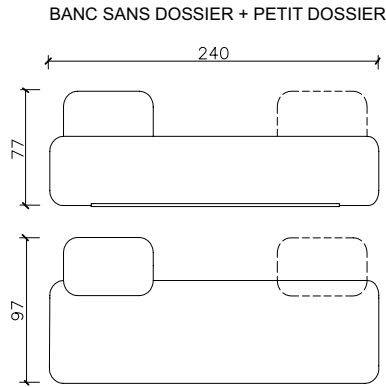

Large Backrest Sit

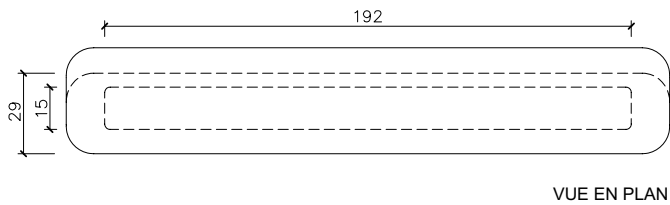
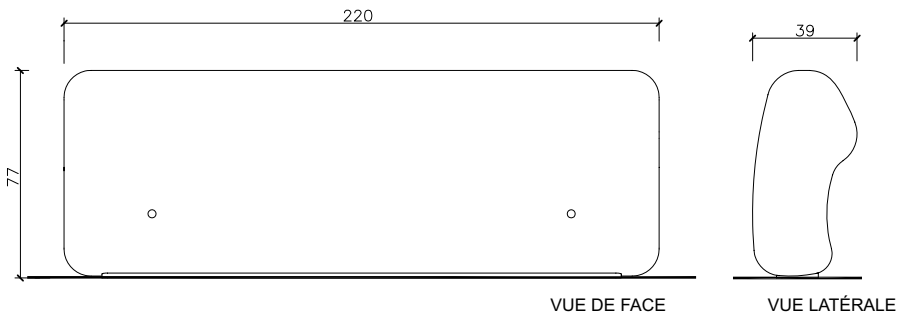

Aggregations

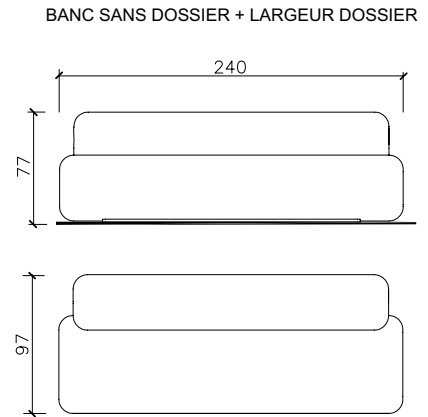

SIT



**Escofet**<sup>®</sup>



## Garantie

5 années sur tous les composants.

Les noms, marques et modèles industriels des produits ont été déposés au registre correspondant. L'information technique facilitée par Escofet sur ces produits peut être modifiée sans préavis.

Escofet 1886 S.A  
Siège et production

Montserrat, 162  
E 08760 Martorell  
Barcelona - España  
T. 0034 937 737 150  
F. 0034 937 737 151

info@escofet.com  
www.escofet.com

Suivez-nous



GA-2005/0072 SST-0090/2010 ER-0403/2016