

Las ciudades no duermen. Cuando el sol se pone y la luz desaparece, *Lighting* nos facilita la oportunidad de disfrutar de la otra cara de la ciudad: la noche. Las farolas, columnas y balizas, iluminan y señalizan el espacio público en su uso nocturno.

Les villes ne dorment pas. Lorsque le soleil se couche et que la lumière faiblit, *Lighting* nous offre la possibilité de profiter de l'autre facette de la ville: la nuit. Réverbères, colonnes et balises éclairent et signalent les espaces publics pour leur utilisation nocturne.

Escofet®

Dirección edición / Direction publication

Enric Pericas, Andreu Gomà

Coordinación edición / Coordination édition

Francisco Granados, Xavier Ruiz

Concepto y diseño / Projet et conception

Meritxell Casamira

Textos / Textes

Escofet

Fotografías / Photographies

Adrià Goula

Anna Pericas

Gael del Río

Nicanor García

Wenzel Fotografía

Escofet

Traducción / Traduction

Siens Translation

Impresión / Impression

CG Creaciones Gráficas, S.A.

Primera edición / Première édition

Marzo 2020 / Mars 2020

Copyright © Escofet 2020

Prólogo / Prologue

Escofet 1886 S.A

Oficina central y producción/
Bureau central et production

Montserrat, 162

E 08760 Martorell

Barcelona - España

T. 0034 937 737 150

F. 0034 937 737 151

info@escofet.com

www.escofet.com

***Escofet* ha nacido y se ha desarrollado en estrecha vinculación con Barcelona, escaparate de su obra y creatividad. Desde nuestra ciudad, proyectamos internacionalmente el carácter mediterráneo de *Escofet*, iluminando avenidas, parques, calles, plazas y bulevares de todo el mundo.**

***Escofet* est né et s'est développé en lien étroit avec Barcelone, vitrine de son œuvre et de sa créativité. Depuis notre ville, nous projetons à l'international le caractère méditerranéen d'*Escofet*, en éclairant avenues, parcs, rues, places et boulevards du monde entier.**



El diseño de iluminación se ha ido transformado en una parte intrínseca y esencial del paisaje urbano. Este catálogo refleja esta progresión, reconociendo a los arquitectos y diseñadores que han asumido el reto de desarrollar nuevas propuestas de alumbrado.

La conception de l'éclairage est désormais une part intrinsèque et essentielle du paysage urbain. Ce catalogue reflète cette évolution, en rendant hommage aux architectes et aux designers qui ont relevé le défi de mettre au point de nouvelles propositions d'éclairage.



Miramos el pasado avanzando hacia el futuro, para encontrar el punto de equilibrio entre tradición e innovación. Su resultado es un profundo conocimiento de una disciplina tan importante como es el diseño de la iluminación del paisaje urbano.

Nous regardons le passé en avançant vers l'avenir, pour atteindre le point d'équilibre entre tradition et innovation. Le résultat est une connaissance profonde d'une discipline importante entre toutes : la conception de l'éclairage du paysage urbain.



Luminarias urbanas / Luminares urbains

WIDE

012

BALI

024

ORBIT

036

Luminarias de paisaje / Luminares de paysage

FUL

044

KANYA

056

CREAM

068

PRISMA

078

INTER

088

LOLA

098

Balizas / Balises

MOTA

108

QUAKE

112

MORELLA

116

WIDE

Los objetivos que impulsan la concepción de *Wide* son disponer de una luminaria contemporánea, tecnológica, formalmente diferenciada de un producto estándar y principalmente una clara lectura de su morfología: Un bastidor que acoge la luminaria, disponible en dos longitudes adaptadas, a las distintas potencias instaladas en tecnología LED.

L'objectif de la création de *Wide* était de concevoir un luminaire contemporain, technologique, clairement différent d'un produit standard et, essentiellement, une lecture bien définie de sa morphologie: Un châssis qui accueille le luminaire, disponible en deux longueurs adaptées aux différentes puissances de technologies LED.

IP66 | IK08 | ⚡ | 10 KV¹ | CE | UNE-EN 40-50

Propiedades / Propriétés

¹Opcional / Optionnel





Carrer Pere IV, Barcelona, Spain

Wide

015

El gran abanico de configuraciones y ópticas de *Wide* permiten una precisa distribución lumínica por la noche y una discreta presencia durante el día.

Le grand éventail de configurations et d'optiques de *Wide* permet une distribution lumineuse précise la nuit et une présence discrète le jour.

Luminaria / Luminaire

Potencias / Puissances (W)

25 / 50 / 75 / 100

Temperatura color / Température couleur (°K)

3000 Blanco cálido / Blanc chaud

4000 Blanco neutro / Blanc neutre

Flujo luminoso / Flux lumineux (lm)

● 2822 - 10773 Blanco cálido / Blanc chaud

○ 2994 - 11673 Blanco neutro / Blanc neutre

Eficacia luminaria / Efficacité lumineuse (lm/W)

95 - 100 Blanco cálido / Blanc chaud

101 - 110 Blanco neutro / Blanc neutre

Materiales / Matériaux

● Aluminio anodizado / Aluminium anodisé

Columna / Colonne

Pesos / Poids

100 kg (4 m); 118 kg (5 m); 136 kg (6 m); 154 kg (7 m);

172 kg (8 m); 190 kg (9 m)

Diámetro / Diamètre

140 mm

Espesor / Épaisseur

5 mm

Refuerzo / Renfort

4 mm anillo inferior / Anneau inférieur

Materiales / Matériaux

● RAL 9006 Acero galvanizado / Acier galvanisé

● Acero galvanizado / Acier galvanisé

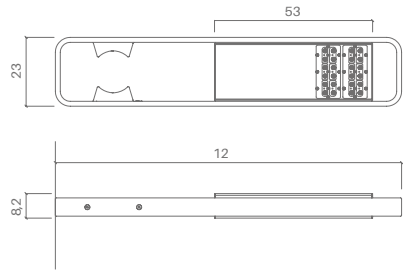
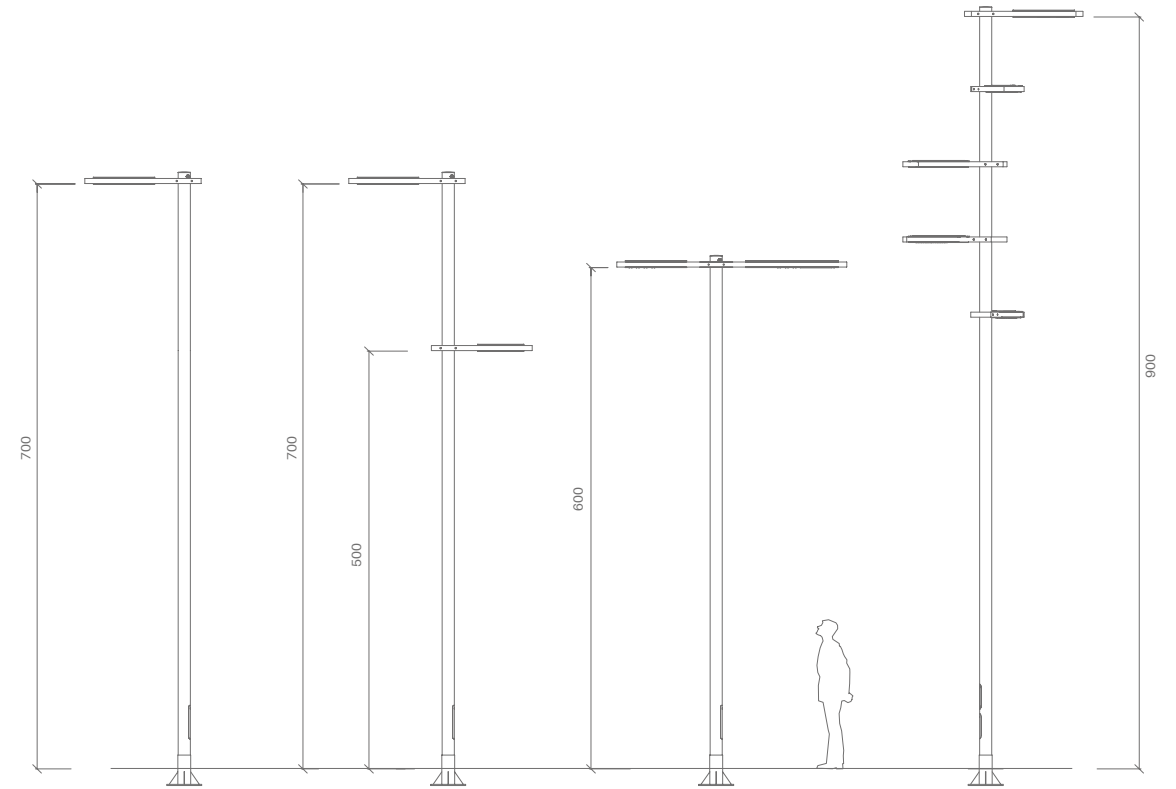

Wide Corta / Court - Applique / Applique

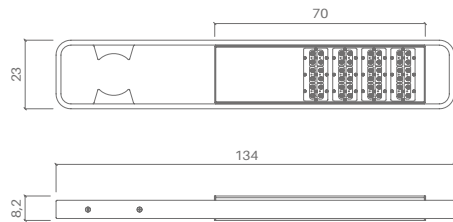

Wide Larga / Long

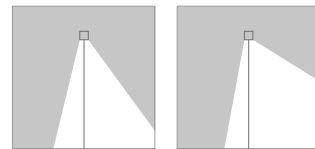

Type III

Type IV

Asymmetrical





018

Wide

Avenida Diputación, Valencia, Spain





Artà, Mallorca, Spain

Wide

021

Sala Beckett



BALI

La farola *Bali* se presenta con la forma más neutra y abstracta resultado de la combinación de una columna y una luminaria de la misma sección prismática de 200 x 100 mm. Adopta la configuración simple, doble escalada y doble simétrica, con una altura máxima de 8 metros.

Neutre et abstraite, la forme du réverbère Bali résulte de l'association d'une colonne et un luminaire ayant la même section prismatique de 200 x 100 mm. Il adopte une configuration simple, treillis double et double symétrie, et mesure 8 mètres de haut maximum.

IP66 | IK08 |  |  10 KV¹ |  | UNE-EN 40-50

Propiedades / Propriétés

¹Opcional / Optionnel





El sistema de anclaje de luminaria adosada a la columna permite su instalación a diferentes alturas entre 4 y 8 metros.

Le système de fixation du luminaire adossé à la colonne permet de l'installer à différentes hauteurs, entre 4 et 8 mètres.

Luminaria / Luminaire

Potencias / Puissances (W)

25 / 50 / 75 / 100

Temperatura color / Température couleur (°K)

3000 Blanco cálido / Blanc chaud

4000 Blanco neutro / Blanc neutre

Flujo luminoso / Flux lumineux (lm)

● 2404 - 9616 Blanco cálido / Blanc chaud

○ 2551 - 10414 Blanco neutro / Blanc neutre

Eficacia luminaria / Efficacité lumineuse (lm/W)

81 - 90 Blanco cálido / Blanc chaud

86 - 98 Blanco neutro / Blanc neutre

Materiales / Matériaux

● Aluminio pintado negro / Aluminium peint en noir

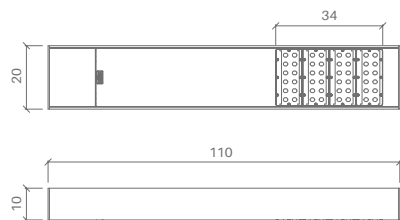

Bali LED

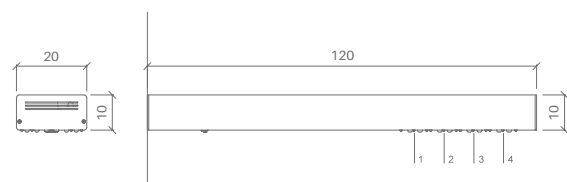

Bali Aplique / Applique

Columna / Colonne

Pesos / Poids

94 kg (4 m); 112 kg (5 m); 130 kg (6 m); 48 kg (7 m)

Dimensiones / Dimensions

7000 x 200 x 100 mm

Espesor / Épaisseur

4 mm

Refuerzo / Renfort

4 mm anillo inferior / Anneau inférieur

Materiales / Matériaux

● Acero negro forja / Acier noir fer forgé

● Acero galvanizado / Acier galvanisé

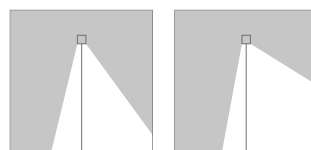
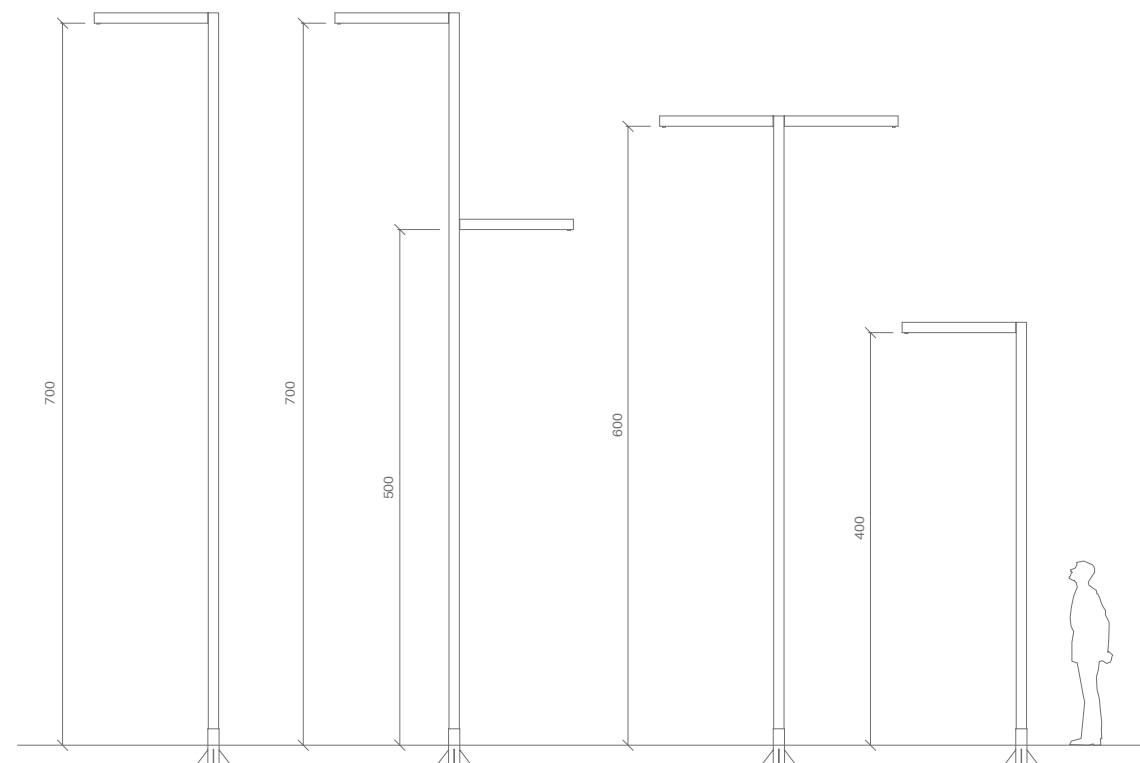

Type III

Type IV

Asymmetrical





030

Bali



Puerto de Ibiza, Spain





ORBIT

NEW

Orbit surge de la necesidad de proponer una luminaria con la máxima funcionalidad y adaptabilidad a diversos entornos urbanos. Para su propuesta formal se ha optado por una forma primaria, compacta y sin aristas, que se concreta en un elipsoide, capaz de armonizar sin estridencias con diversos contextos arquitectónicos y paisajísticos de la ciudad contemporánea.

Orbit est le fruit d'un besoin, celui de proposer un luminaire aussi fonctionnel et adaptable que possible à différents environnements urbains. Du point de vue conceptuel, on a opté pour une forme primaire, compacte et sans arêtes, qui se matérialise par un ellipsoïde capable de se fondre harmonieusement dans divers contextes architecturaux et paysagers de la ville contemporaine.

⊕ | 10 KV¹ | Proyector LED / Projecteur LED¹ | CE | UNE-EN 40-50

Propiedades / Propriétés

¹Opcional / Optionnel



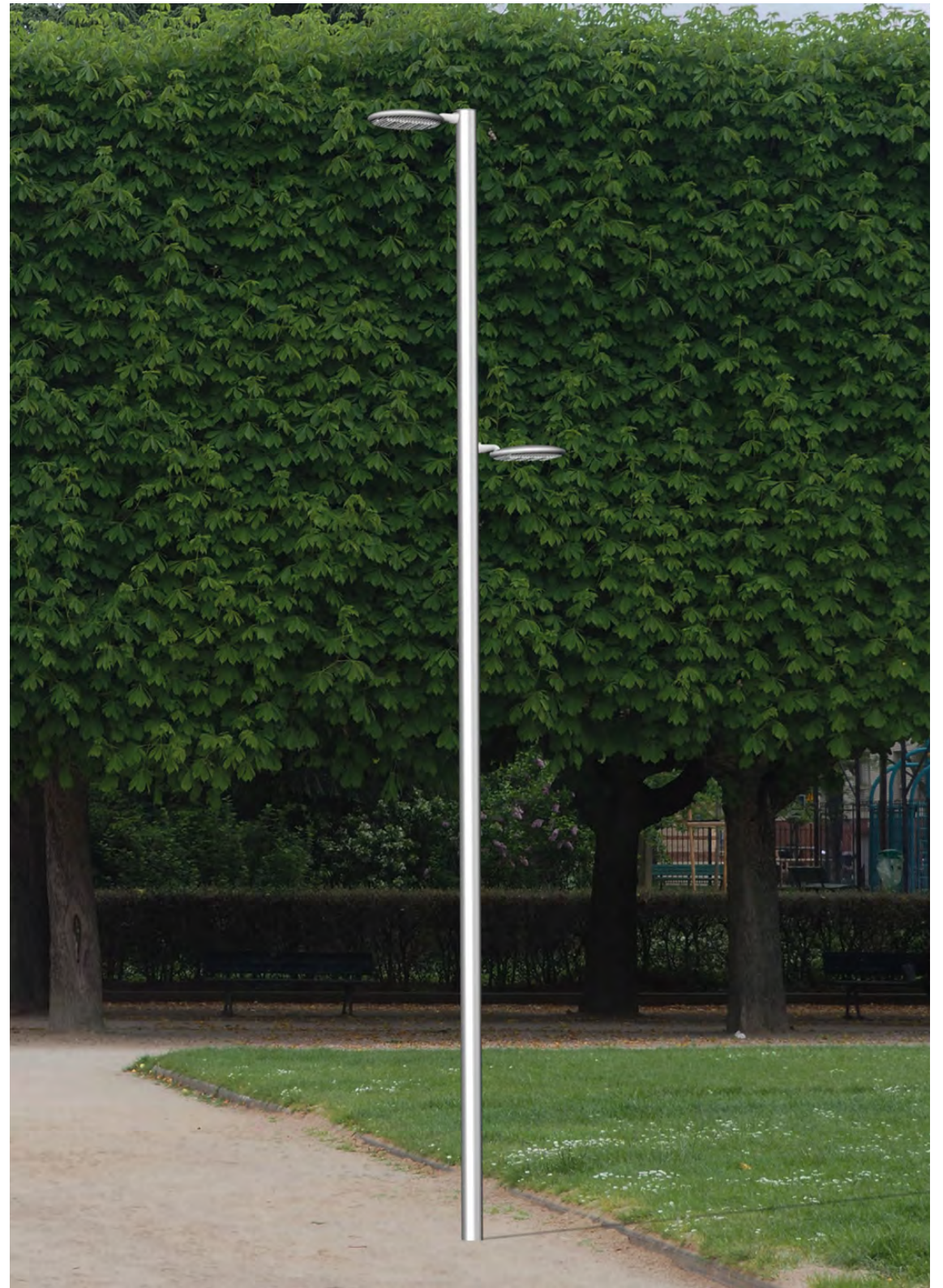

Martorell, Barcelona, Spain

La tecnología LED y su práctico sistema de apertura facilita la operativa de instalación y futuro mantenimiento.

La technologie LED et un pratique système d'ouverture en facilitent l'installation et l'entretien postérieur.

Luminaria / Luminaire

Potencias / Puissances (W)

25 / 50 / 75 / 100

Temperatura color / Température couleur (°K)

3000 Blanco cálido / Blanc chaud

4000 Blanco neutro / Blanc neutre

Flujo luminoso / Flux lumineux (lm)

● 2822 - 10773 Blanco cálido / Blanc chaud

○ 2994 - 11673 Blanco neutro / Blanc neutre

Eficacia luminaria / Efficacité lumineuse (lm/W)

95 - 100 Blanco cálido / Blanc chaud

101 - 110 Blanco neutro / Blanc neutre

Materiales / Matériaux

● Aluminio anodizado / Aluminium anodisé

Columna / Colonne

Pesos / Poids

100 kg (4 m); 118 kg (5 m); 136 kg (6 m); 154 kg (7 m);

172 kg (8 m); 190 kg (9 m)

Diámetro / Diamètre

100 - 115 - 140 mm

Espesor / Épaisseur

5 mm

Refuerzo / Renfort

4 mm anillo inferior / Anneau inférieur

Materiales / Matériaux

● RAL 9006 Acero galvanizado / Acier galvanisé

● Acero galvanizado / Acier galvanisé

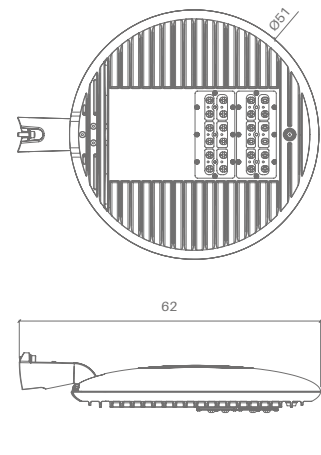
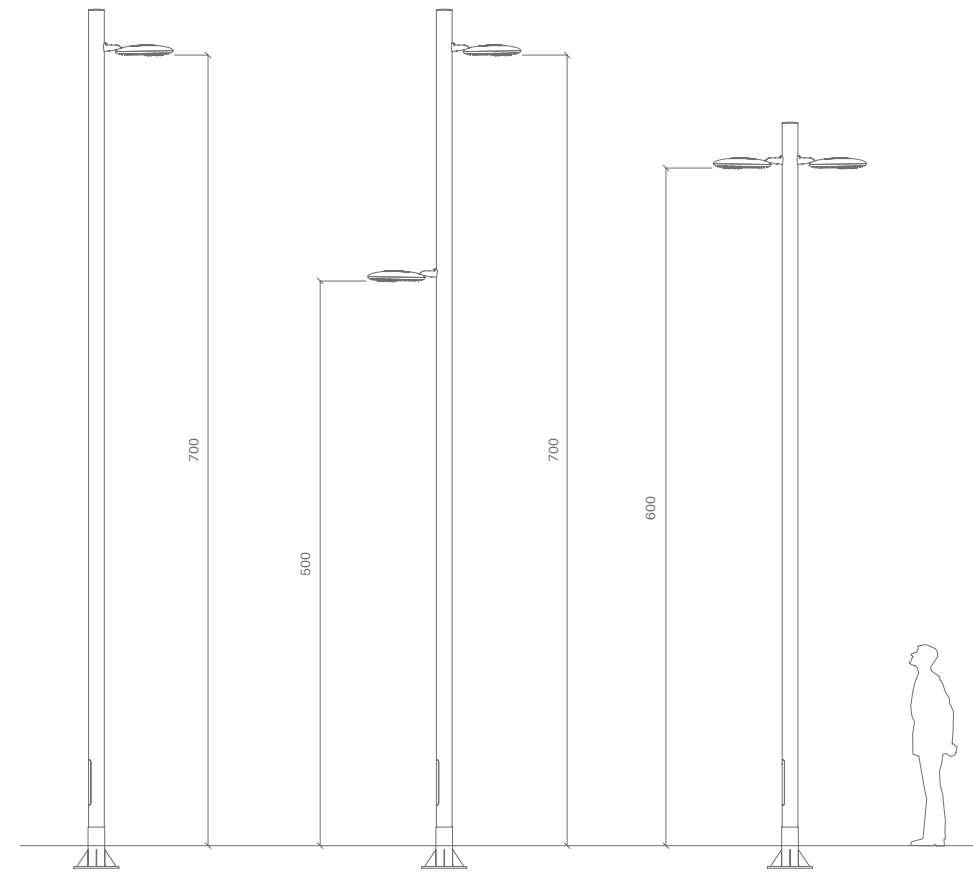

Orbit luminaire

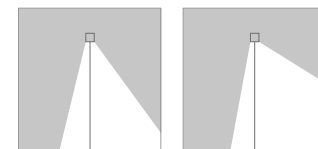

Type III

Type IV

Asymmetrical



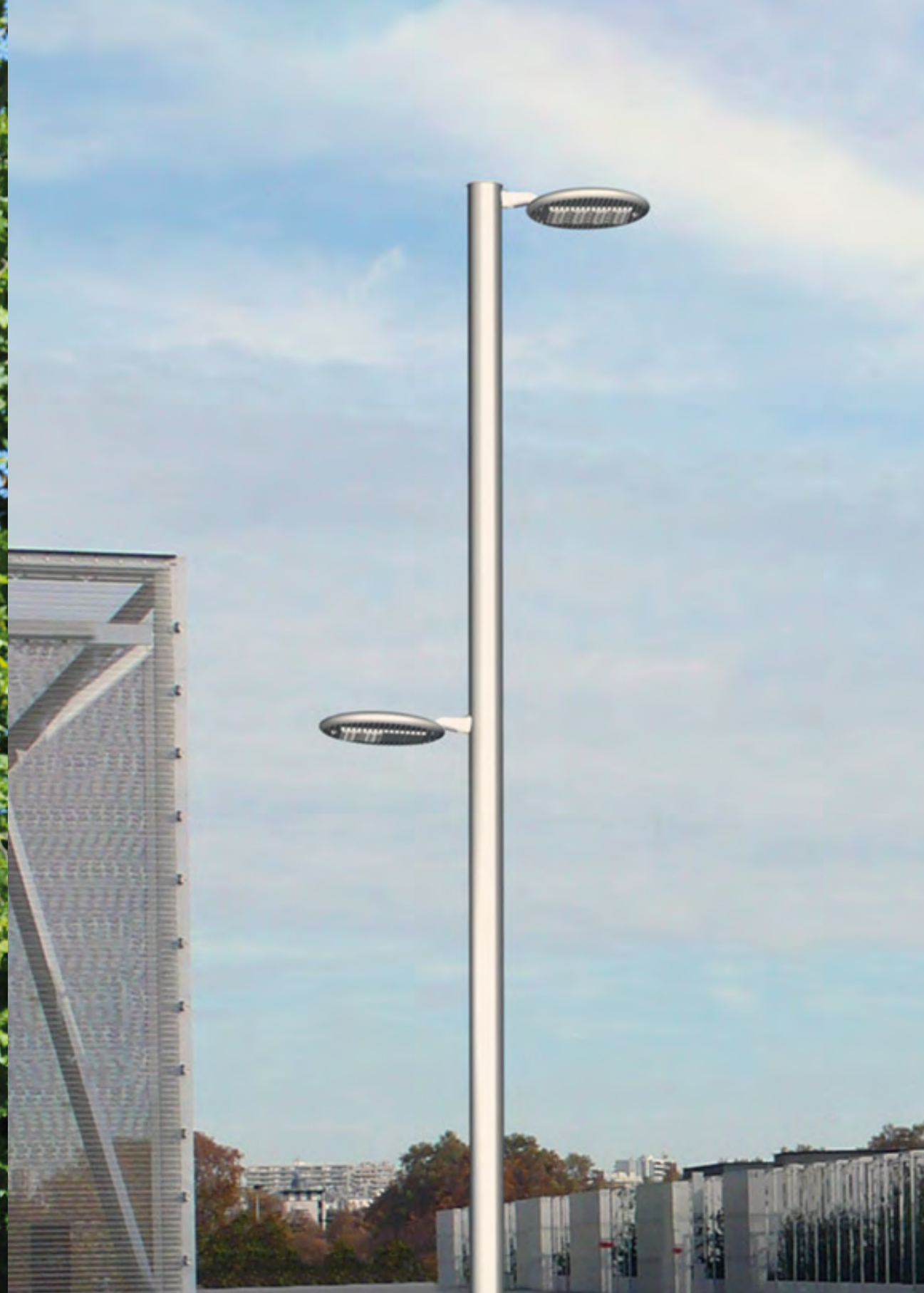

FUL

La serie de columnas de alumbrado *Ful* se compone de seis modelos de sección troncocónica, ligeramente escoradas con una inclinación de 85° y de altura y curvatura variable, que permite una gran libertad de orientaciones y un resultado formal en aparente movimiento.

La série de colonnes d'éclairage *Ful* est composée de six modèles à la coupe tronconique, légèrement béquillés, avec une inclinaison de 85° et une hauteur et courbure variables, permettant une grande liberté d'orientations et un résultat évoquant une sensation de mouvement.

⊕ | ⚡ 10 KV¹ | Proyector LED / Projecteur LED¹ | CE | UNE-EN 40-50

Propiedades / Propriétés

¹Opcional / Optionnel





La forma arborescente de la composición permite una buena integración tanto en el medio urbano como el vegetal.

La forme arborescente de la composition permet une bonne intégration, en ville comme à la campagne.

Columna / Colonne

Dimensiones / Dimensions

12 m, 10 m, 9 m, 7 m, 5 m, 4 m

Pesos / Poids

254 kg (12 m), 202 kg (10 m), 202 kg (9 m), 149 kg (7-10 m), 202 kg (7-10 m), 112 kg (5 m), 65 kg (4 m)

Espesor / Épaisseur

4 mm (Galvanisé), 5 mm (Cor-ten)

Refuerzo / Renfort

6 mm anillo inferior / Anneau inférieur

Materiales / Matériaux

- Acero galvanizado / Acier galvanisé
- Acero efecto Cor-ten / Acier effet Cor-ten
- Cor-ten / Cor-ten

Luminaria / Luminaire

Proyector LED opcional / Projets LED optionnel

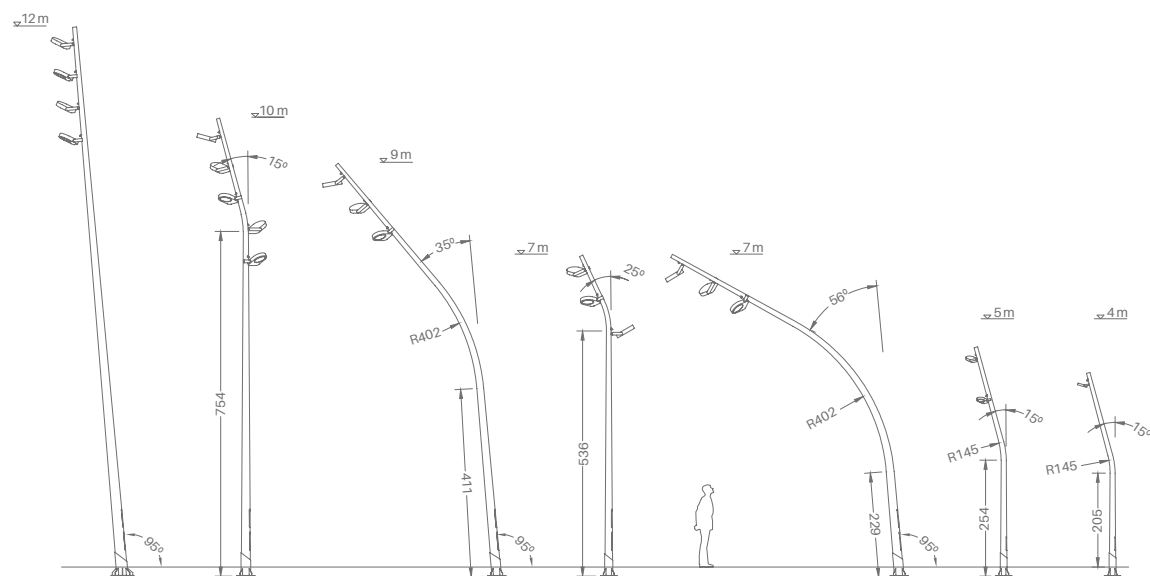

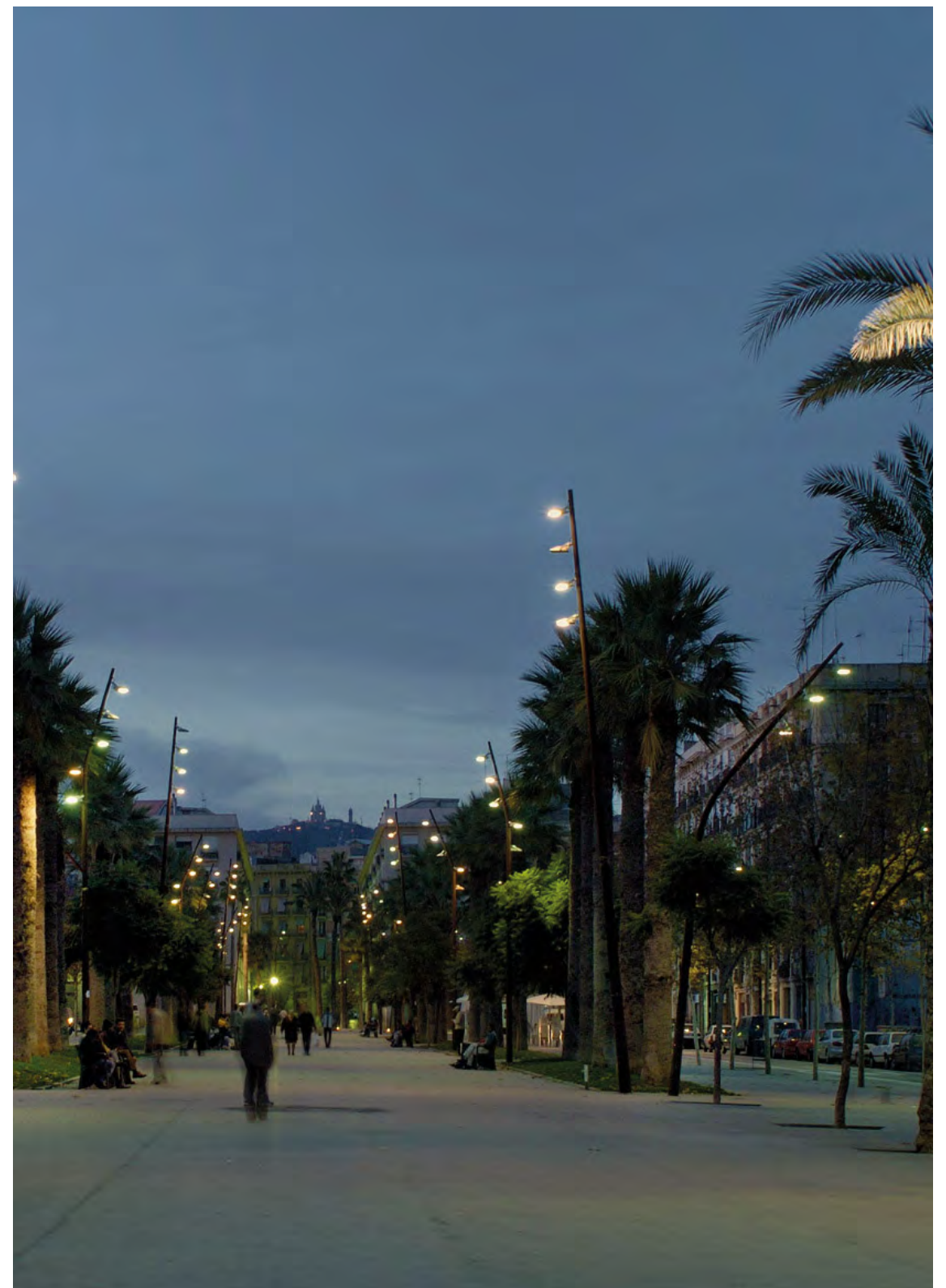

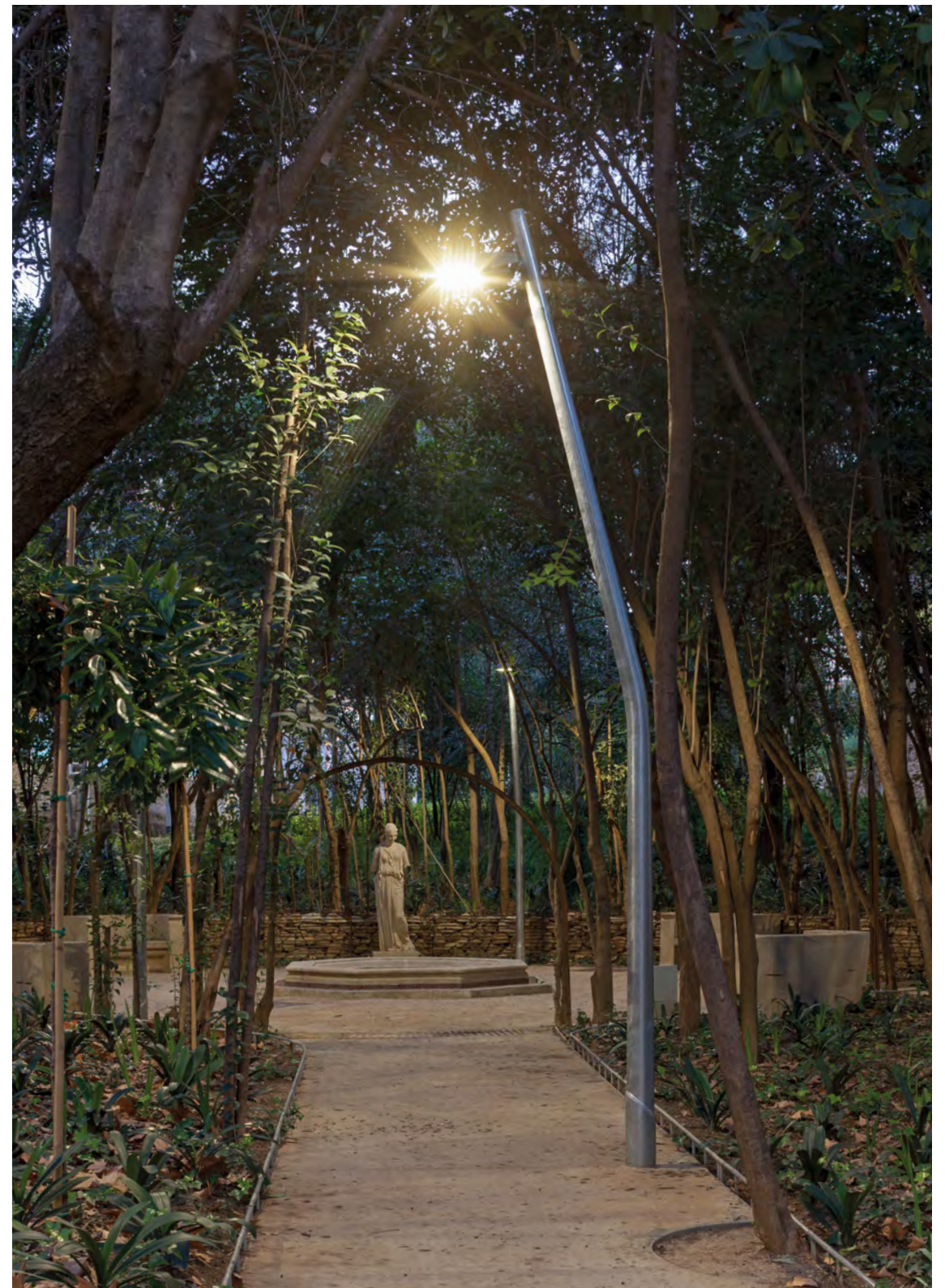



CENTRE D'ART
ESCOLA MASSANA
I DISSENY

KANYA

La serie de columnas *Kanya* está destinada para el alumbrado de grandes áreas, especialmente en aquellas zonas definidas por su condición de límite urbano y gran recorrido cívico. Compuesta por columnas de sección troncocónica, ligeramente escoradas con una inclinación de 85° y altura variable.

La série de colonnes *Kanya* a été créée pour éclairer de vastes espaces, en particulier ceux que définit leur statut de limite urbaine très fréquentée. Composée de colonnes à la coupe tronconique légèrement infléchies à 85° et de hauteurs variables.

⊕ | ⚡ 10 KV¹ | Proyector LED / Projecteur LED¹ | CE | UNE-EN 40-50

Propiedades / Propriétés

¹Opcional / Optionnel





Passeig Marítim de la Barceloneta, Barcelona, Spain

Las columnas van equipadas con soporte y salida de cable compatible con cualquier proyector circular con fijación por lira.

Les colonnes sont équipées d'un support et d'une sortie de câble compatible avec n'importe quel projecteur circulaire.

Columna / Colonne

Dimensiones / Dimensions

10 m, 12 m, 15 m, 18 m

Pesos / Poids

213 kg (10 m), 284 kg (12 m), 422 kg (15 m), 510 kg (18 m)

Espesor / Épaisseur

4 mm (Galvanisé 10 m, 12 m), 5 mm (Cor-ten)

5 mm (Galvanisé 15 m, 18 m)

Refuerzo / Renfort

6 mm anillo inferior / Anneau inférieur

Materiales / Matériaux

- Acero galvanizado / Acier galvanisé
- Acero efecto Cor-ten / Acier effet Cor-ten
- Cor-ten / Cor-ten

Luminaria / Luminaire

Proyector LED opcional / Projets LED optionnel

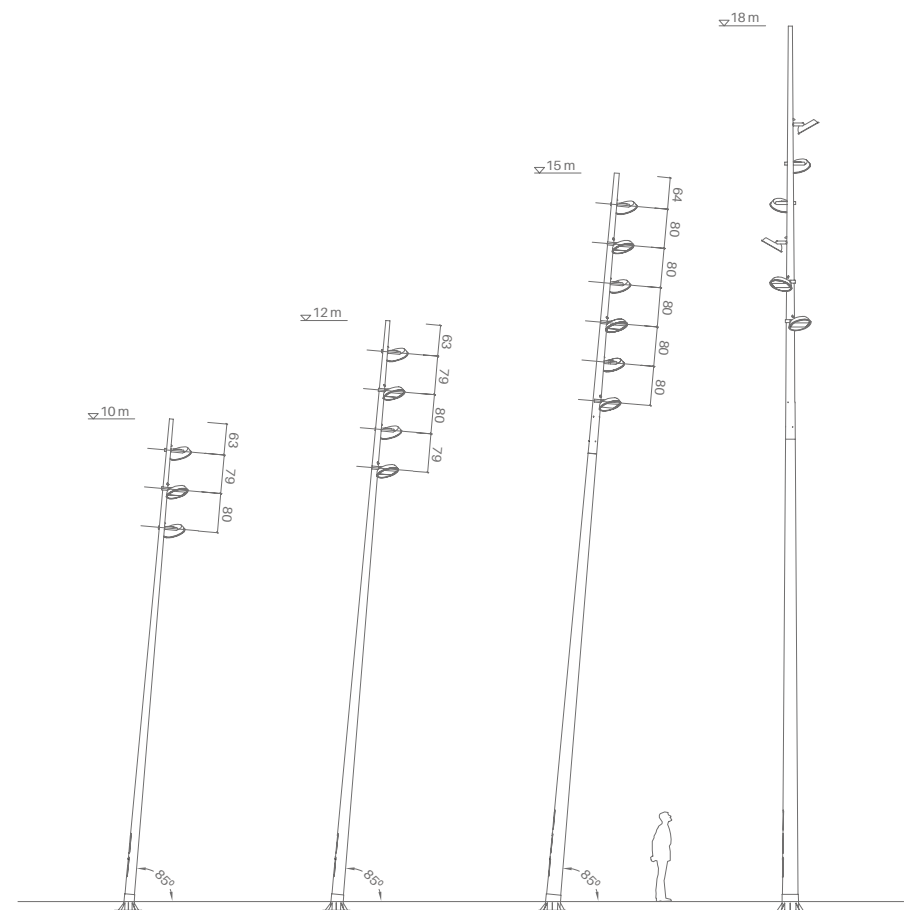







CREAM

NEW

La colección *Cream* incorpora tres elementos de iluminación de geometría prismática, sencilla y minimalista, que se integran fácilmente en el paisaje del jardín público o doméstico. La columna *Cream L*, la baliza *Cream M* y la baliza cúbica *Cream S*.

La collection *Cream* comprend trois éléments d'éclairage à géométrie prismatique, simple et minimaliste, qui se fondent aisément dans le paysage d'un jardin public ou domestique. La colonne *Cream L*, la balise *Cream M* et la balise cubique *Cream S*.

IP66 | IK10 | ⚡ | 10 KV¹ | CE | UNE-EN 40-50

Propiedades / Propriétés

¹Opcional / Optionnel

068

Cream

Cream Arquitectura, 2019



LIT
2019
LIT LIGHTING
DESIGN AWARD



Cream nos muestra el vínculo entre dos géneros aparentemente contrapuestos: la prosa y la poesía. Función y emoción.

Cream illustre le lien entre deux genres apparemment opposés: la prose et la poésie. Fonction et émotion.

Cream S

Dimensiones / Dimensions

25 x 25 x 27,5 (37,5) cm

Pesos / Poids

17 kg

Potencias / Puissances

28 W

Flujo luminoso /

Flux lumineux

1680 lm

Eficacia luminaria /

Efficacité lumineuse

60 lm/W

Cream M

Dimensiones / Dimensions

18 x 18 x 74 (86) cm

Pesos / Poids

20 kg

Potencias / Puissances

28 W

Flujo luminoso /

Flux lumineux

2744 lm

Eficacia luminaria /

Efficacité lumineuse

98 lm/W

Cream L

Dimensiones / Dimensions

18 x 18 x 320 (340) cm

Pesos / Poids

75 kg

Potencias / Puissances

38 W

Flujo luminoso /

Flux lumineux

3610 lm

Eficacia luminaria /

Efficacité lumineuse

95 lm/W

Colección / Collection

Temperatura color / Température couleur (°K)

3000 Blanco cálido / Blanc chaud

4000 Blanco neutro / Blanc neutre

Materiales / Matériaux

● Galvanizado negro forja / Galvanisé noir fer forgé

● Galvanizado dorado / Galvanisé doré

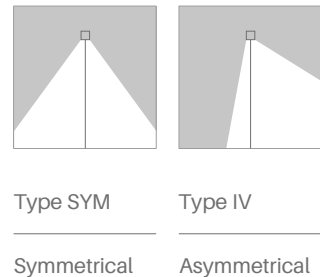
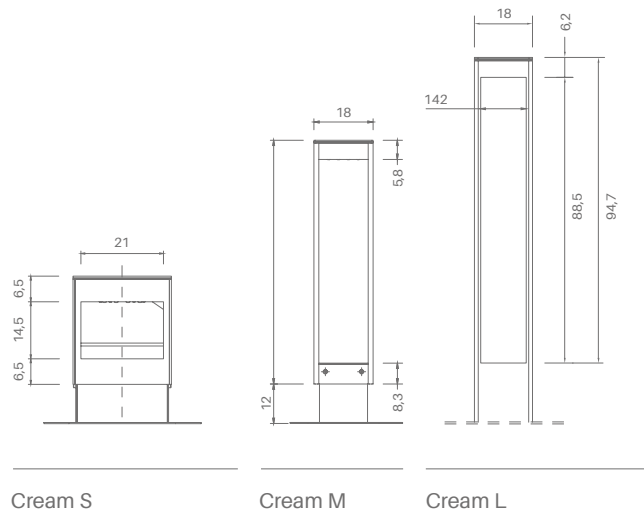
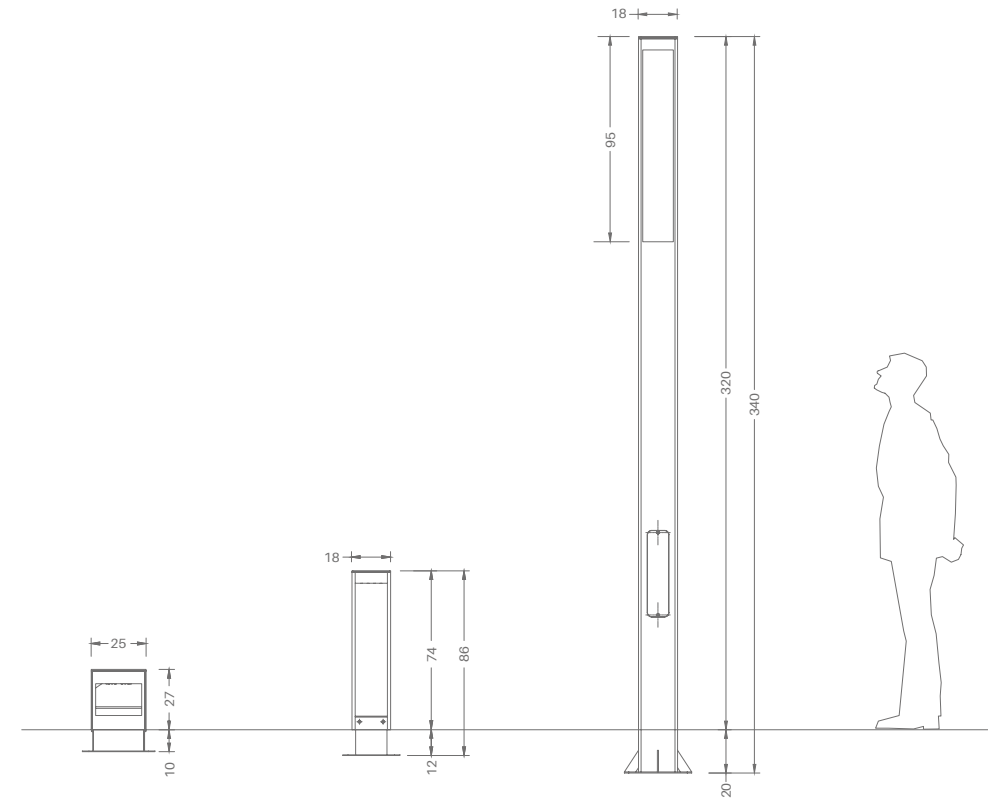





PRISMA

Prisma es una colección de dos columnas y una baliza de iluminación ambiental del espacio público que se caracteriza por la esbeltez de su geometría prismática. Se integra fácilmente en el paisaje con dos opciones materiales para la columna: hormigón o acero. La luminaria incorpora un difusor de policarbonato extruido que refracta el flujo luminoso otorgándole, además de la función principal de iluminar, un bello efecto de balizamiento.

Prisma est une collection constituée par deux colonnes et une balise d'éclairage de l'espace public, caractérisée par la finesse de sa géométrie prismatique. Elle s'intègre facilement dans le paysage, avec deux options de matériaux pour la colonne : béton ou acier. Le luminaire comprend un diffuseur en polycarbonate extrudé qui réfracte le flux de lumière en lui apportant, outre sa fonction principale d'éclairage, un bel effet de balisage.

IP66 | IK10 | ⚡ | 10 KV¹ | CE | UNE-EN 40-50

Propiedades / Propriétés

¹Optional / Optionnel





San Fernando Business Park, Madrid, Spain

Prisma nace como revisión tecnológica de un modelo clásico del año 1991, inicialmente solo en hormigón y madera.

Prisma est une adaptation technologique d'un modèle de 1991, au départ réalisé exclusivement en béton et en bois.

Prisma Baliza

Dimensiones / Dimensions

66,5 x 16 x 16 cm

Pesos / Poids

50 kg (Béton), 35 kg (Acier)

Potencias / Puissances

17 W

Flujo luminoso /

Flux lumineux

2404,21 lm

Eficacia luminaria /

Efficacité lumineaire

120,5 lm/W

Prisma Media

Dimensiones / Dimensions

232,5 x 16 x 16 cm

Pesos / Poids

170 kg (Béton), 100 kg (Acier)

Potencias / Puissances

38 W

Flujo luminoso /

Flux lumineux

4.807,53 lm

Eficacia luminaria /

Efficacité lumineaire

120,1 lm/W

Prisma Alta

Dimensiones / Dimensions

332,5 x 16 x 16 cm

Pesos / Poids

225 kg (Béton), 150 kg (Acier)

Potencias / Puissances

38 W

Flujo luminoso /

Flux lumineux

4.807,53 lm

Eficacia luminaria /

Efficacité lumineaire

120,1 lm/W

Colección / Collection

Flujo luminoso / Flux lumineux (lm)

● 2404 - 9616 Blanco cálido / Blanc chaud

Eficacia luminaria / Efficacité lumineaire (lm/W)

81 - 90 Blanco cálido / Blanc chaud

Materiales luminaria / Matériaux lumineaire

○ Policarbonato transparente / Polycarbonate transparent

● Fundición de aluminio plata / Fonte d'aluminium

Materiales columna / Matériaux colonne

● Hormigón gris / Béton gris

● Acero galvanizado plata / Acier argent texturisé

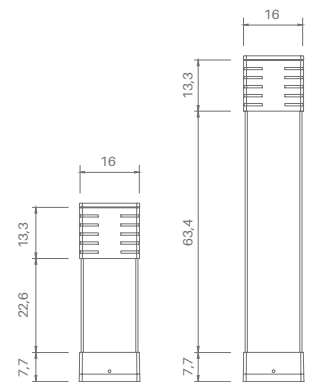
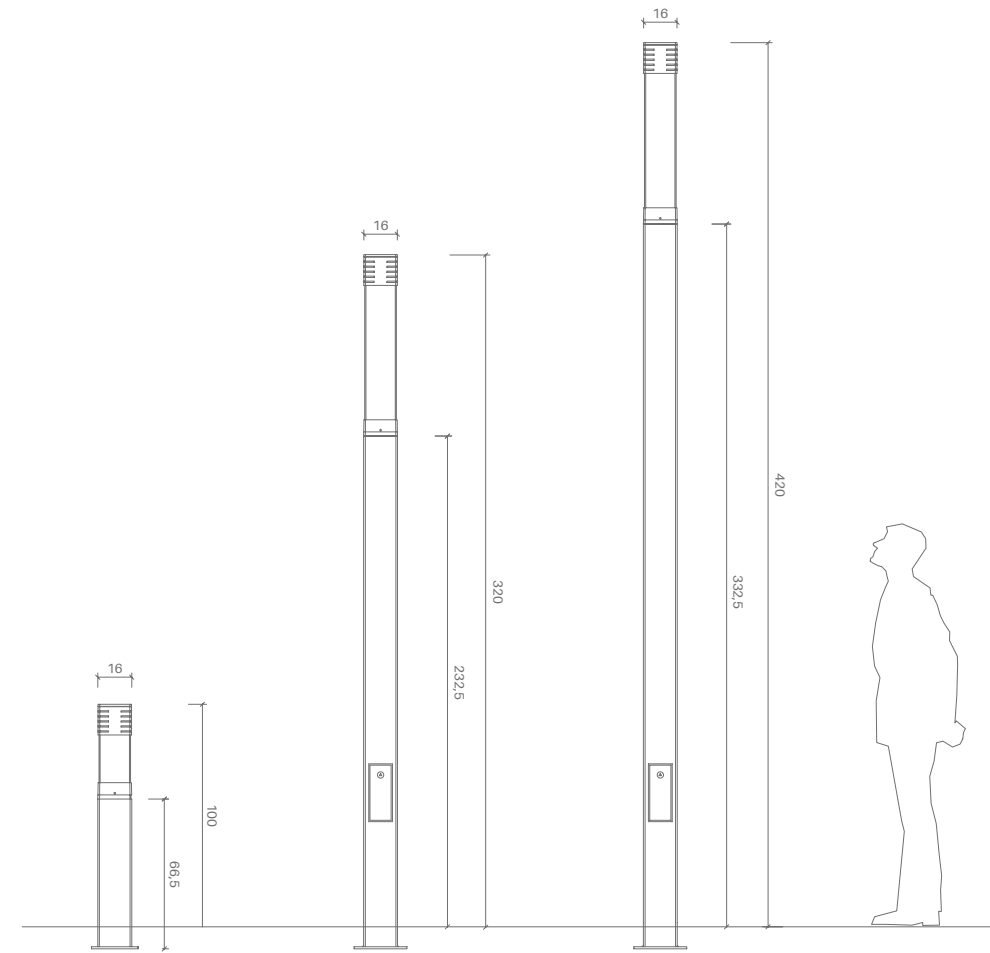

Prisma 17 W

Prisma 38 W

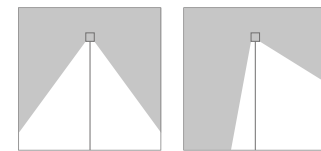

Type SYM

Type IV

Symmetrical

Asymmetrical







INTER

Inter es una farola que se presenta como aplicación del diseño clásico y tradicional de las lámparas domésticas de interior ampliando su escala hasta convertirse en un elemento a escala urbana. Manteniendo el equilibrio entre lo funcional y la expresividad de su luminaria, proyecta un haz de luz circular para iluminar espacios de jardín o de paseo.

Inter est un réverbère qui se présente comme une réinterprétation du style classique et traditionnel des lampes d'intérieur, agrandi à l'échelle du mobilier urbain. Il maintient l'équilibre entre l'aspect fonctionnel et l'expressivité de son luminaire, et projette un faisceau de lumière destiné à éclairer des jardins ou des lieux de promenade.

IP66 | IK10 |  |  10 KV¹ |  | UNE-EN 40-50

Propiedades / Propriétés

¹Opcional / Optionnel

088

Inter

Joan Gaspar, 2005





Passeig Marítim de Llafranc, Girona, Spain

Inter

La farolas *Inter* han sido recientemente instaladas en el Paseo Marítimo de Calella de Palafrugell, en Girona.

Les réverbères *Inter* ont été récemment installés sur la Promenade maritime de Calella de Palafrugell, à Gérone.

Luminaria / Luminaire

Dimensiones/ Dimensions

Ø91 x 48 cm

Peso / Poids

27 kg

Potencias / Puissances (W)

70 / 100 / 150

Flujo luminoso / Flux lumineux (lm)

● 2404 - 9616 Blanco cálido / Blanc chaud

Eficacia luminaria / Efficacité lumineuse (lm/W)

81 - 90 Blanco cálido / Blanc chaud

Materiales / Matériaux

○ LDPE blanco / Blanc LDPE

● LDPE gris plata / Gris argent LDPE

● LDPE negro / Noir LDPE

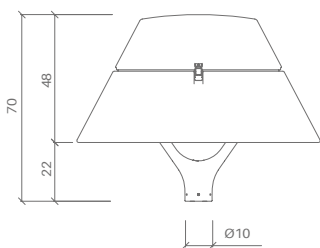
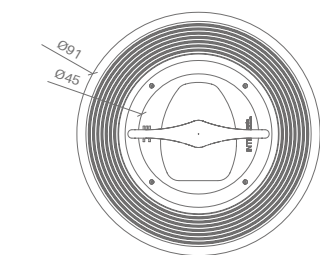

Inter luminaire

Columna / Colonne

Pesos / Poids

64 kg (5 m); 74 kg (6 m)

Diámetro / Diamètre

100 mm

Espesor / Épaisseur

4 mm

Refuerzo / Renfort

4 mm anillo inferior / Anneau inférieur

Materiales / Matériaux

● Acero galvanizado plata / Acier galvanisé argent

● Acero galvanizado / Acier galvanisé

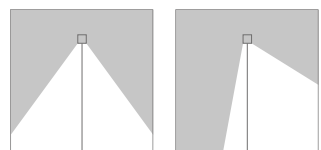

Type SYM

Type IV

Symmetrical

Asymmetrical

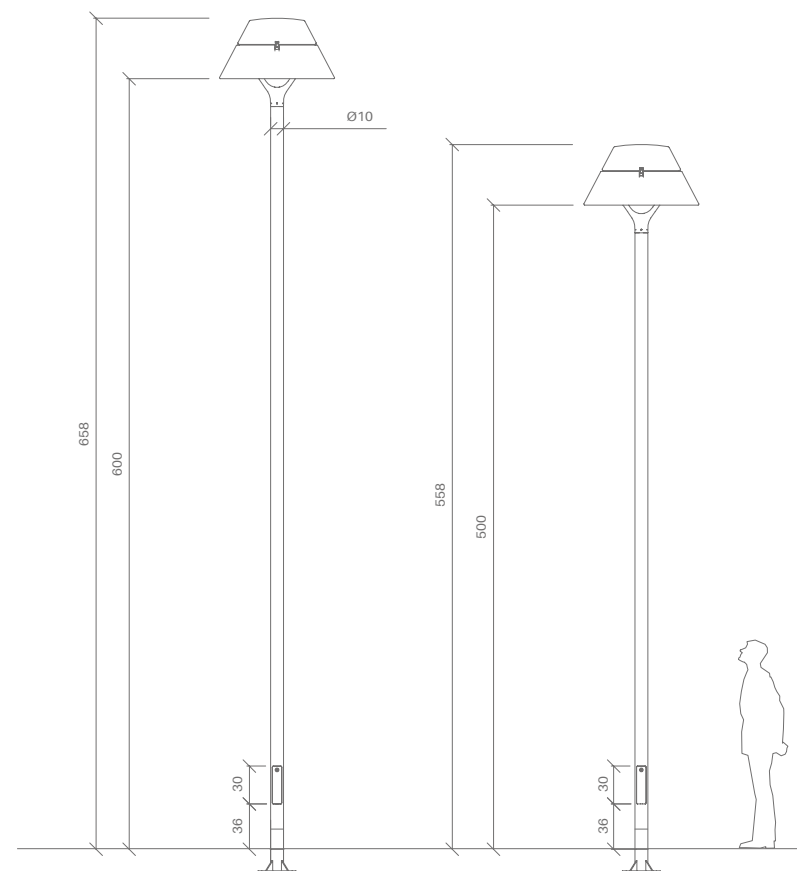





LOLA

La farola *Lola* se aparta de las propuestas tradicionales, manteniendo el equilibrio entre lo funcional y la expresividad de su luminaria envolvente. Formada por un cilindro de plástico rotomoldeado de color blanco, que se suspende por su generatriz y de inequívoco origen.

Lola est un réverbère qui s'éloigne des modèles traditionnels, en maintenant l'équilibre entre l'aspect fonctionnel et l'expressivité de son luminaire enveloppant. Composé d'un cylindre en plastique roto-moulé de couleur blanche, suspendu par sa génératrice et d'origine sans équivoque.

IP66 | IK08 | ⚡ | 10 KV¹ | CE | UNE-EN 40-50

Propiedades / Propriétés

¹Optional / Optionnel





Paseo Galió, Mallorca, Spain

Lola traslada un concepto de iluminación clásica del interior al exterior, integrándose en diferentes contextos urbanos.

Luminaria / Luminaire

Dimensiones/ Dimensions

Ø74,5 x 34,5 cm

Peso / Poids

29 kg

Potencias / Puissances (W)

25 / 50 / 75

Flujo luminoso / Flux lumineux (lm)

● 2404 - 9616 Blanco cálido / Blanc chaud

○ 2551 - 10414 Blanco neutro / Blanc neutre

Eficacia luminaria / Efficacité lumineuse (lm/W)

81 - 90 Blanco cálido / Blanc chaud

86 - 98 Blanco neutro / Blanc neutre

Materiales / Matériaux

○ LDPE blanco / Blanc LDPE

● LDPE amarillo mostaza / Jaune moutarde LDPE

● LDPE azul cielo / Bleu ciel LDPE

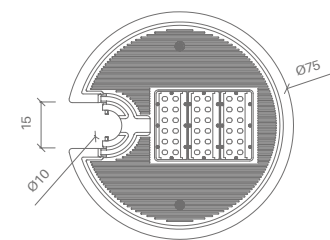

Lola luminaire

Lola traduit à l'extérieur un concept d'éclairage intérieur classique, et peut s'intégrer dans différents contextes urbains.

Columna / Colonne

Pesos / Poids

102 kg (6 m); 116 kg (7 m)

Diámetro / Diamètre

100 mm

Espesor / Épaisseur

4 mm

Refuerzo / Renfort

4 mm anillo inferior / Anneau inférieur

Materiales / Matériaux

● Acero galvanizado plata / Acier galvanisé argent

● Acero galvanizado / Acier galvanisé

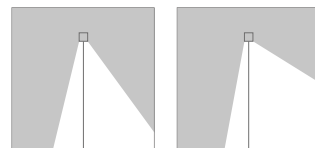
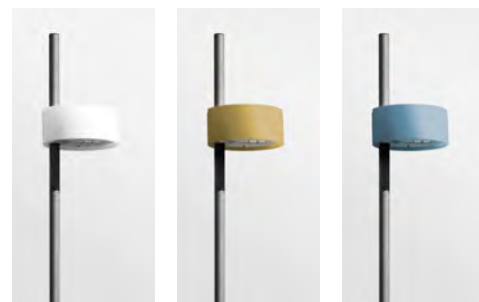

Type III

Type IV

Asymmetrical

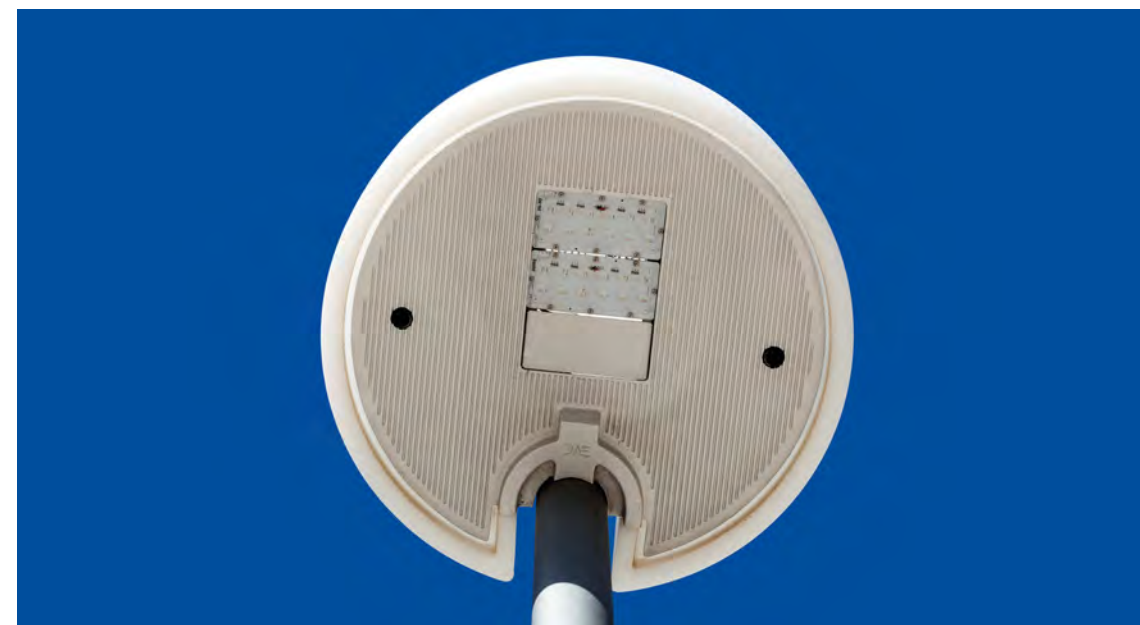
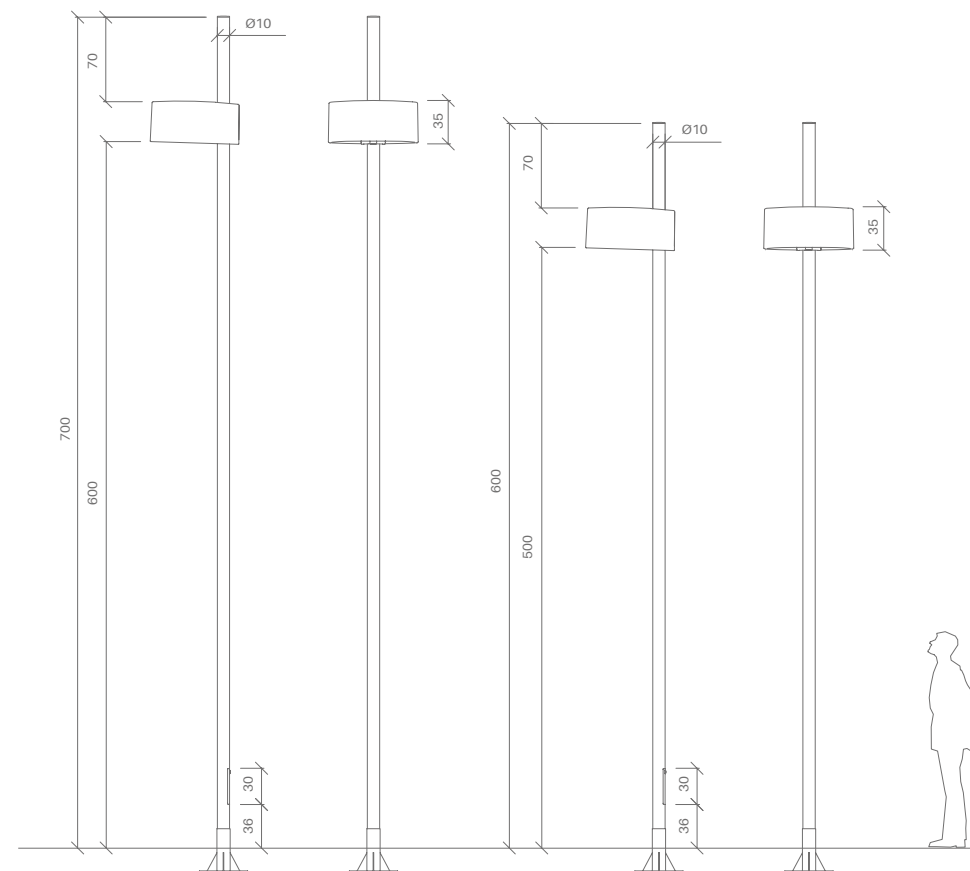





Paseo Marqués de la Hermida, Santander, Spain

MOTA

Mota es un límite-baliza de hormigón de gran sobriedad y simplicidad formal con una luminaria encastada para la iluminación de caminos y delimitar el espacio público sin contaminación lumínica hacia el hemisferio superior celeste.

Mota est une limite-balise en béton, combinant sobriété et simplicité formelle, avec un luminaire encastré pour éclairer les voies et délimiter l'espace public, sans pollution lumineuse en direction de l'hémisphère supérieur céleste.

LED | 20 W |  |  10 KV¹ | 

Propiedades / Propriétés

¹Opcional / Optionnel



El volumen de hormigón facetado en forma de “L” invertida, incorpora un espacio para la integración de la luminaria.

Le volume de béton à facettes en forme de “L” inversé, comprend un espace pour le placement du luminaire.

Baliza / Balise

Dimensiones / Dimensions

55 x 55 x 70 cm

Peso / Poids

190 kg

Materiales / Matériaux

Hormigón / Béton

Colores / Couleurs

- Gris / Gris
- Negro / Noir
- Blanco / Blanc
- Gris CA / Gris CA
- Rojo / Rouge
- Beige / Beige

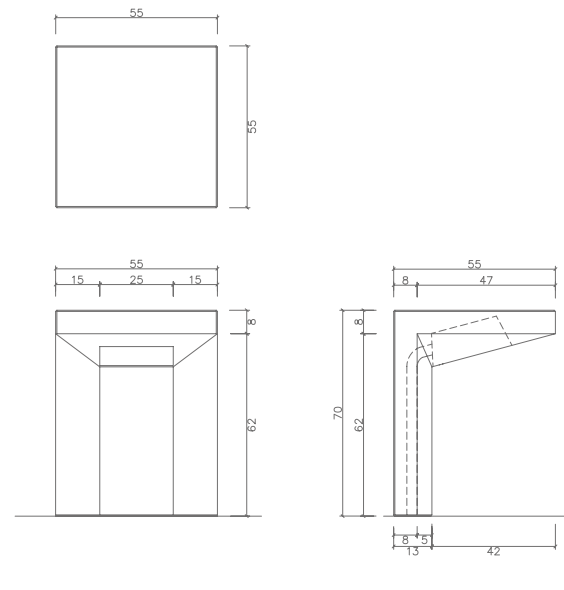

Geometría / Géométrie

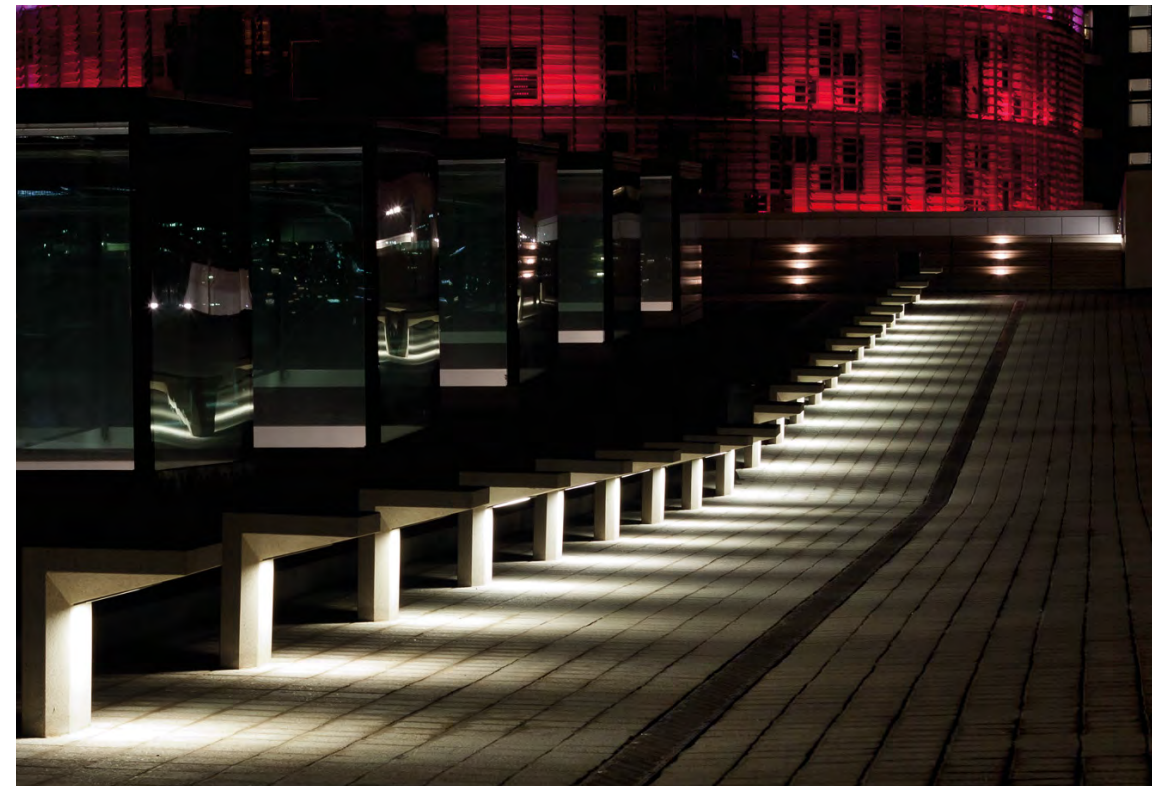

QUAKE

Quake es un límite-baliza de hormigón en forma de cubo escorado adaptado a la ergonomía de las personas, en el que la luz rasante se escapa por la entrega de una de sus caras con el suelo, para la iluminación de caminos y delimitar el espacio público sin contaminación lumínica hacia el hemisferio superior celeste.

Quake est une limite/balise en béton, en forme de cube béquillé, adapté à l'ergonomie des personnes. De la lumière rasante s'échappe par le contact de l'une de ses faces avec le sol, pour éclairer les voies et délimiter l'espace public, sans pollution lumineuse en direction de l'hémisphère supérieur céleste.

LED | 6 W |  |  10 KV¹ | 

Propiedades / Propriétés

¹Opcional / Optionnel



Responde al encargo de hacer un elemento de hormigón que funcione como asiento y bolardo, con iluminación LED que alumbré el espacio por la noche.

Cet élément répond à une commande : créer une pièce en béton qui ferait fonction de siège et de borne, équipée de LED pour l'éclairage nocturne.

Baliza / Balise

Dimensiones / Dimensions

54 x 45 x 45 cm

Peso / Poids

240 kg

Materiales / Matériaux

Hormigón / Béton

Colores / Couleurs

- Gris / Gris
- Negro / Noir
- Blanco / Blanc
- Gris CA / Gris CA
- Rojo / Rouge
- Beige / Beige

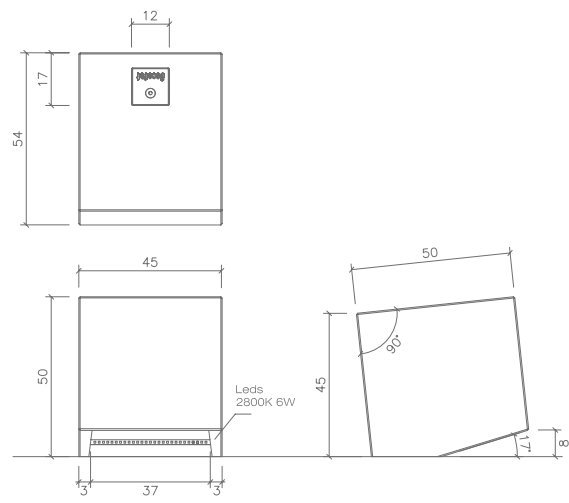

Geometría / Géométrie



MORELLA

La baliza *Morella* de inequívoca cualidad urbana, actúa como límite y referencia luminosa en sutil complicidad con los transeúntes. La continuidad de dos superficies cilíndricas de radios desiguales genera un objeto de robusta apariencia y visualidad reversible, según reciba la luz del sol o proyecte él mismo un haz de luz baja a partir del crepúsculo.

La balise *Morella*, indéniablement urbaine par ses qualités, fait office de limite et de référence lumineuse, en instaurant une complicité subtile avec les passants. La continuité de deux surfaces cylindriques aux rayons inégaux produit un objet robuste en apparence, visuellement réversible selon qu'il reçoit la lumière du soleil ou projette lui-même un faisceau de lumière rasante à partir du crépuscule.

Tubos fluorescentes / Tubes fluorescents¹ | 18 W |  |  10 KV¹ | 

Propiedades / Propriétés

¹Opcional / Optionnel



La baliza *Morella* forma parte del conjunto de la serie que debe su nombre al hecho de que fueron diseñados para el espacio público de la ciudad de Morella.

La balise *Morella* appartient à la série qui doit son nom au site pour lequel elle a été conçue: l'espace public de la ville de Morella.

Baliza / Balise

Dimensiones / Dimensions

Ø28 x 90 cm

Peso / Poids

28 kg

Materiales / Matériaux

● Acero efecto Cor-ten / Acier effet Cor-ten

● Cor-ten / Cor-ten

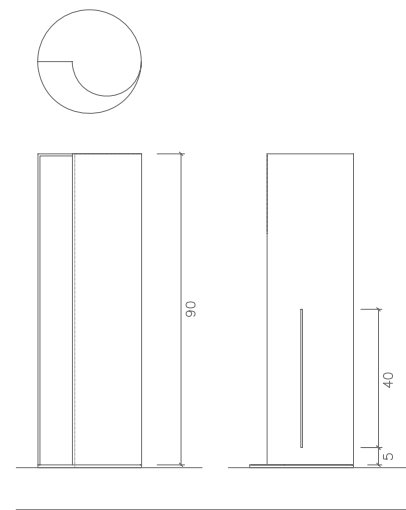

Geometría / Géométrie



Certificaciones / Certifications

Escofet 1886, S.A trabaja con criterios y principios de respeto al medioambiente, la seguridad y la salud en el trabajo, además de fuertes estándares de calidad en la gestión de todos los procesos de producción y gestión de la empresa. Forma parte de nuestra cultura de empresa y como filosofía, nos ha llevado a integrar dentro de nuestra organización los estándares y las certificaciones que así lo garantizan.

Escofet 1886, S.A travaille selon des critères de respect de l'environnement, de la sécurité et de la santé dans le travail, ainsi qu'en fonction de standards de qualité rigoureux en matière de gestion des processus de fabrication et d'administration de l'entreprise. Ceci fait partie de notre culture d'entreprise et, en tant que philosophie, nous a amenés à intégrer dans notre organisation les standards et les certifications qui en font foi.



CE Todos nuestros productos cumplen con las Directivas y Normativas Europeas apropiadas, tales como la Directiva de compatibilidad electromagnética (EMC) y la Directiva de baja tensión.

CE Tous nos produits sont conformes aux directives et règles européennes appropriées, notamment la directive de compatibilité électromagnétique (EMC) et la directive de basse tension.

Símbolos / Symboles



CLASE I Indica el grado de protección contra choques eléctricos. Además de incorporar un aislamiento funcional en todas sus partes, tiene conexión a tierra.

CLASS I Elle indique le degré de protection contre les décharges électriques. Outre une isolation fonctionnelle de toutes les pièces, comprend également une connexion à la terre.



Incorpora un dispositivo de protección contra sobretensiones de hasta 10 KV. Cuando el indicador LED verde del dispositivo se apaga, el componente protector debe ser reemplazado.

Intègre un dispositif de protection contre les surtensions, jusqu'à 10 KV. Lorsque l'indicateur LED vert du dispositif s'éteint, le composant protecteur doit être remplacé.



Indica el grado de protección de las luminarias a la penetración de sólidos y líquidos. Este grado se expresa mediante las siglas IP seguidas de un número de dos dígitos que expresa el grado de protección.

Indique le degré de protection des luminaires à la pénétration de solides et de liquides. Ce degré est exprimé par les sigles IP suivis d'un numéro à deux chiffres.



Indica el grado de protección proporcionado por la envolvente contra los impactos mecánicos nocivos, salvaguardando así los materiales o equipos que haya en su interior.

Indique le degré de protection qu'assure l'enveloppe contre les chocs mécaniques nocifs, sauvegardant ainsi les matériaux ou les équipements qu'elle contient.

1988 — 2020





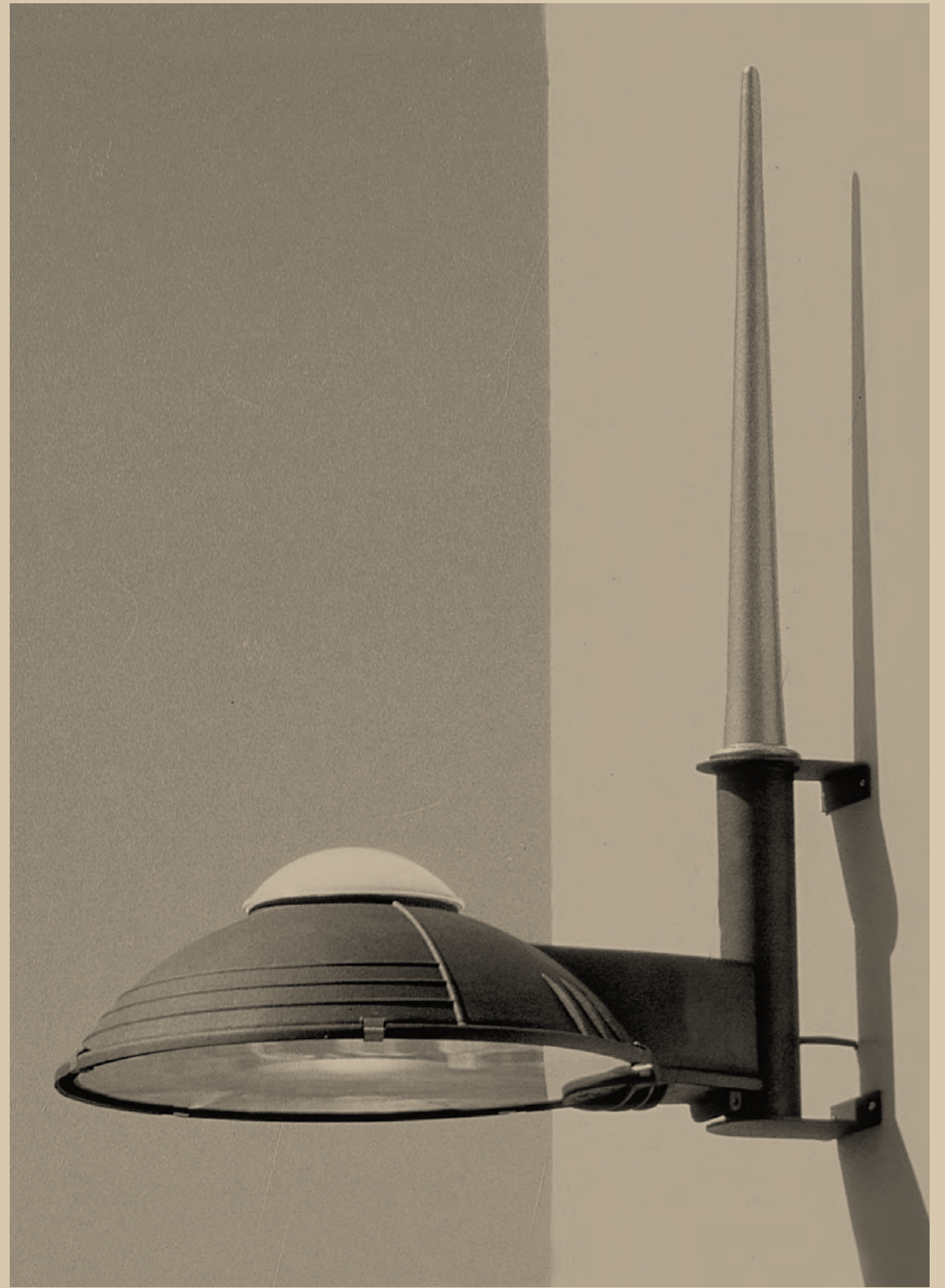























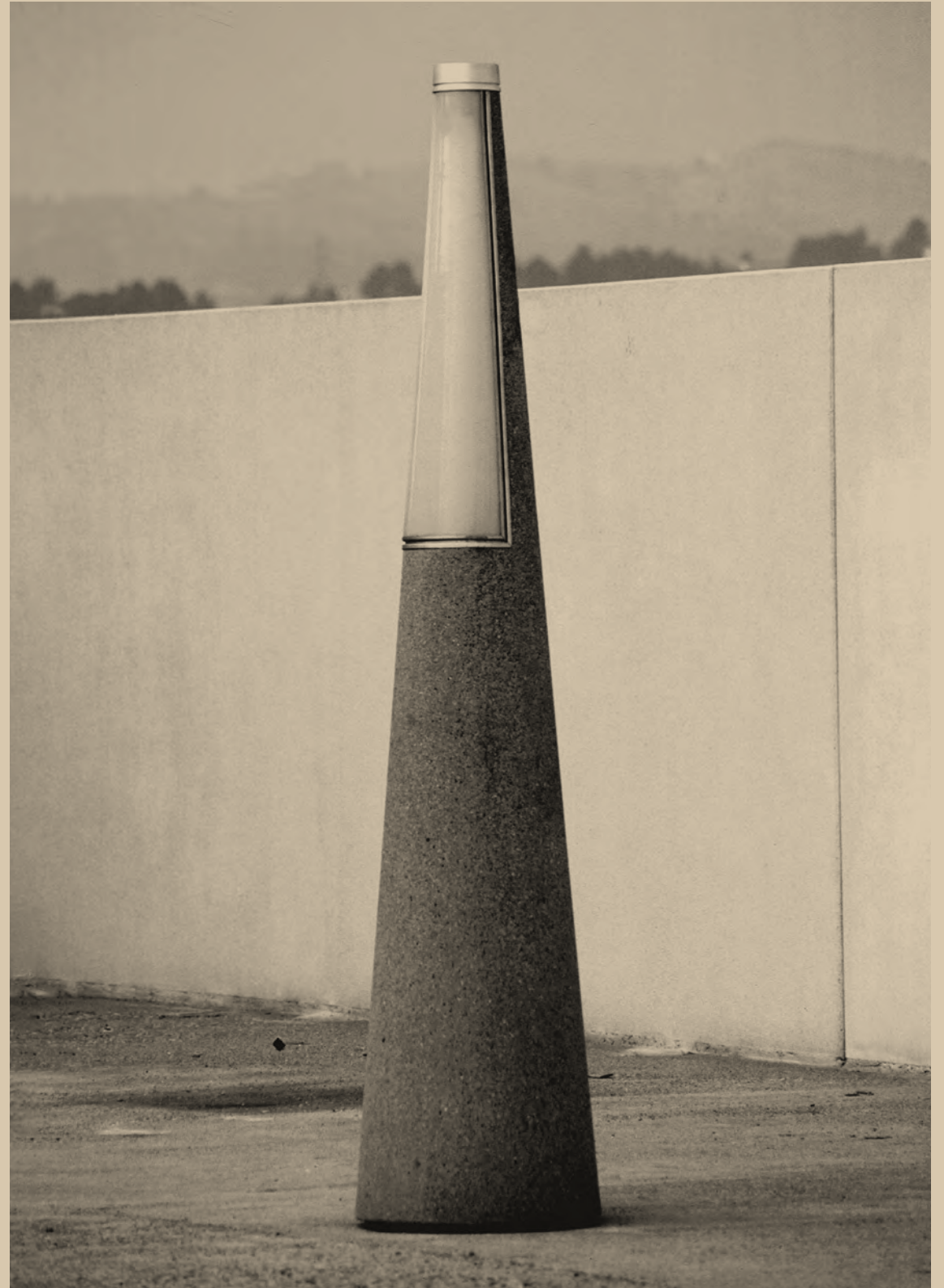

















Los nombres, marcas y modelos industriales de los productos han sido depositados en los registros correspondientes. La información técnica facilitada por *Escofet* sobre sus productos puede sufrir modificación sin previo aviso.

Les noms, marques et modèles industriels des produits ont été déposés aux registres correspondants. Les informations techniques fournies par *Escofet* au sujet de ses produits peuvent être modifiées sans préavis.

Escofet 1886 S.A
Oficina central y producción/
Bureau central et production

Montserrat, 162
E 08760 Martorell
Barcelona - España
T. 0034 937 737 150
F. 0034 937 737 151

info@escofet.com
www.escofet.com